

MARTINA LEIEROVÁ

DŮM S VY—  
PŮJČENÝM  
VÝHLEDĚM

ROMÁN

HOST

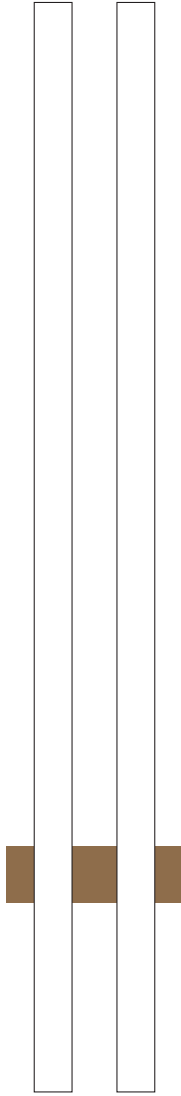

# **DŮM S VYPŮJČENÝM VÝHLEDEM**

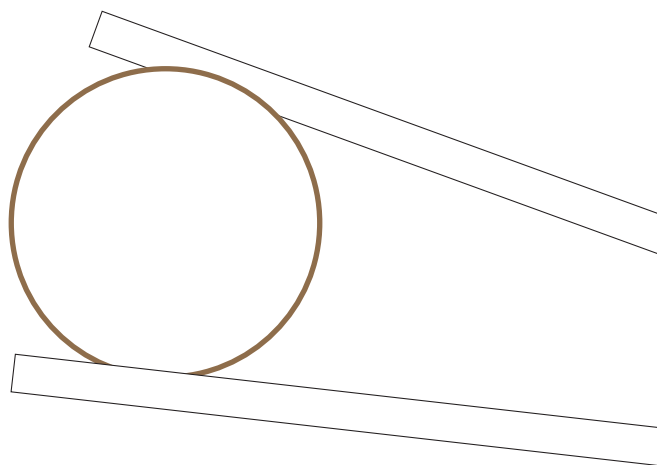

**DŮM S VYPŮJČENÝM VÝHLEDEM**  
**MARTINA LEIEROVÁ**

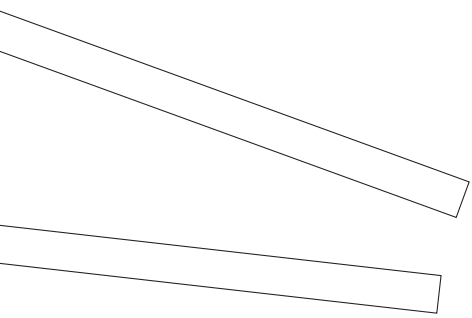

BRNO 2017

Vychází s finanční podporou Ministerstva kultury ČR

© Martina Leierová, 2017

© Host — vydavatelství, s. r. o., 2017 (elektronické vydání)

ISBN 978-80-7577-314-2 (Formát PDF)

ISBN 978-80-7577-315-9 (Formát ePub)

ISBN 978-80-7577-316-6 (Formát MobiPocket)

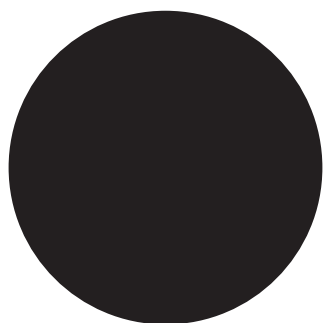

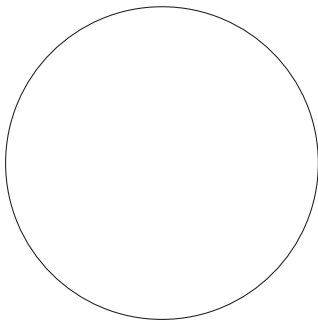



## PROLOG

Krok těžkne. Úzká asfaltka se plazí vzhůru neochotně, pevně přivinutá k hoře. Mění šířku podle toho, co jí hora dovolí. A na dohled jen hluboké lesy, neprostupná zelená ve všech odstínech, od zářivé až po tu nejtemnější. Ticho houstne, už neslyší ani horskou říčku dole ve strži.

Nad nejvyššími srázy chybějí svodidla, nezbylo na ně místo? Zoa přistoupí až k úplnému okraji cesty, předkloní se a nad propastí vidí jen koncečky svých vlasů a špičky červených bot. Jeho bot, na jejích nohou. A hluboko pod ní říčka — tyrkysová barva vody vypadá jako na fotce z přepálených prospektů cestovních kanceláří. Kdyby teď skočila dolů, nesl by ji chvíli proud? Ulevilo by se jí vůbec?

Skončit právě tady, v posvátných mělkých vodách řeky Otonaši, by nakonec nemuselo být tak zlé — kdo do nich vstoupí, bude očištěn, voda odplaví všechny nečistoty z hloubi jeho nitra. Tak to určitě.

Zoa se od strže pozvolna otáčí a i se svými nečistotami v duši pokračuje pomalu vzhůru. Zaplavuje ji smutek, hluboký a nevyhnutelný, který pokaždé trpělivě číhá na svou chvíli. Zoa se snaží rozptýlit myšlenky, vyvést je z bloudění v popelavých tmách. Nohy se rozcházejí ztěžka, unavené dlouhým putováním nebo gravitací, která se ve výškách zdá být silnější.

Každým dnem musí dorazit k hoře Kója. Snad se tam mezi holohlavými mnichy a gajdziny rozpustí jako pěna do koupele. Mezi cizinci, kteří ve starých chrámech hledají cestu ke štěstí, přijeli z daleka a nakrátko, ze zvědavosti, nebo ve snaze schovat se tu před životem, v němž nemůžou najít klid. A doufají, že ho najdou zrovna tady. Ona míří do těchhle míst z důvodů o tolik prozaičtějších, až se jí tomu chce smát, osudu, jeho schválností, sobě samé. Ztracená v zemi, kde se nedomluví, kde se slunce maluje červenou barvou, kde není budoucí čas, snad proto, že všechno důležité se odehrává právě teď a tady, byť v sebebožejší přítomnosti.

První věc, kterou v městečku Kója udělá? Pořádně se nají. A umyje. Možná se nejdřív umyje, pak nají. Usnout, spát tři dny a tři noci, sto let, nemyslet na nic, jen spát. Možná potom vyjde ven a pokusí se naplnit zásobník v hlavě novými obrazy, aby nemusela myslet na ty, které se jí nechtěně, nejčastěji těsně před usnutím, vynořují z paměti. Cigareta balancuje na Tomohirových rtech, když se chechtá. Štětec v levačce, barvami pocákaná kostkovaná košile. Tomohiro se otáčí zády, vlasy svázané do culíku, a mizí svým rychlým tichým krokem ve dveřích.

Zoa se vleče, bolí ji nohy, ramena, záda, už i za krkem. Pohladí bezmyšlenkovitě jeho tričko, ještě není nasáklé jejím potem, ještě cítí jeho vůni. Snaží se v hlavě zaplašit ten nejpronikavější obraz ze všech, ze kterého mrazí. Obraz smrti, tělo, z něhož život zmizel bůhvíkam a nechal tu jen pohozenou slupku. Prázdnou, nadbytečnou. Smrt je všechno, jenom ne dotyk nekonečna. Přesně naopak.

Kolik je to měsíců, co odjela z Prahy? Rok? Už si nevzpomíná, čas se zvláště prohnul, je teď nepodstatný, nepřerušovaný dny a hodinami. Proč na ni teda padá těžký jako věčnost?



ČÁST I.

P R A H A

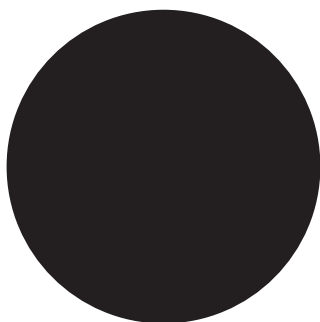



## KAPITOLA 1

Den začíná obvykle okolo sedmé, zvoněním budíku po spánku kratším, než by bylo třeba. Zoa se pozvolna probírá a poslouchá, jak se město vrací do života. Vnitřky domů se začínají rozespale hýbat. Někde zaskřípe otvírané okno, někdo pouští sprchu, jiný rádio. Sousedova dodávka — už pořádnou chvíli nastartovaná — se konečně hlasitě rozjíždí do kopce, po chodníku poskakují lehké kroky vedle delších a mnohem těžších, dnes s tatínkem směr školka. Pejškař přímo pod jejím oknem spílá psovi, což Zou probudí úplně, a až pana Matyáše uvidí, poprosí ho, aby tak neřval. Všichni se tu znají, na téhle vesnici uprostřed velkoměstské džungle, kde člověka v noci budí leda tak noční ticho. Tedy alespoň ji budilo, když se sem před dvěma lety přistěhovala z New Yorku. Lekala se, že se něco stalo, když je takové ticho, že Praha náhle zemřela a místo ní tu zbyla jen černá jáma.

Zoa vyskočí z postele, ještě se otočí na Adama. Spí tvrdě a klidně, pravidelný hluboký dech mu zvedá hrudník, ruce má rozhozené do stran a pusu dokořán, jako by chtěl ještě něco dodat, ale nemohl si vzpomenout co. Jen ať spí, znavený muž svobodného povolání, má ještě čas. Alespoň zaspí kocovinu, kterou mu pondělní ráno naservíruje až do postele.

Zoa schází po schodech do kuchyně, ve které je chladno nehledě k ročnímu období. Přehodí si přes ramena deku a postaví vodu na čaj. Stojí a rozespale pozoruje stříbrnou hubičku konvice, voda v ní už bublá, nejdřív vyletí dva obláčky páry, po nich celý komín, jako z parní lokomotivy. U druhého hrnku čaje přemýšlí, co ji dnes čeká, redakce, porada, oběd, rozhovor, redakce, večeře, Adam, rutina.

Venku je krásně, mnohem tepleji, než se zevnitř zdálo. Zoa sjíždí na kole značky Nirvána k řece. Když ji mine třetí amatérský cyklista ve sportovním dresu a nespokojeně cosi sykne směrem k její poklidné jízdě, Zoa se na to vykašle a odbočí z cyklostezky. Pojede jinudy, přes most, jen na chvíli zaváhá, kde zabočit. Vpravo? Až tamhle, dál? Najednou přijíždí do míst, kde ještě nikdy nebyla. Je tu lesík i louka a malý kemp, přes cestu jí přeběhne bažant. Míjí kempující, kteří na skládacích židličkách a s výhledem na Vyšehrad dopíjejí ranní kávu, a než vstřebá trochu jejich dovolenkového poklidu, cesta před ní končí. V řece. Zoa sleze z kola a přemýšlí, jestli to bude muset jet celé zpátky. Zírá na blížící se loďku. Je to přívoz. Převozník sice nad kolem chvílku zaváhá, pak ale mávne rukou a odveze ji na pevninu.

Cesta se tím trochu protáhla, nebo možná zkrátila, to je v tuhle chvíli těžké odhadnout. Zoa spěchá, aby stihla sprchu, čisté oblečení v batohu, v miniaturní kuchyňce kafe a ze své přihrádky poštu a patero dnešních novin, „naše“ a konkurenční. Zastaví se uprostřed chodby a čte: Sestra vraždila bez soucitu, Vraždicí sestra u výsledku, Sestra a šest bezcitných vražd. Houká to na ni rudě jako policejní majáček ze všech titulních stran. Nevyšetruje se to teprve?



V rozlehlé redakci ještě ani nesvítí to mrtvolné zářivkové světlo, takhle poloprázdnou, topící se v pološeru, ji má obzvlášť ráda. Chvilka vzácného klidu, než začne hučet, než se rozezvonní telefony a rozjede kopírka. Lidé se trousí ke svým stolům, hlasy kolem se začínají proplétat v rozhovoru, zatím v tichém souladu, k večeru častěji v hlasité rozepři. Tak jak je to s tou vraždící sestrou? Otvírá konkurenční noviny. Než se stihne začíst, zjeví se u jejího stolu František i se svým konstantně ustaraným výrazem.

„Čau,“ poklesne hlasem.

„Čau?“ opáčí Zoa a čeká.

„Hele,“ podrbe se klidás za krkem zpomaleně, jako by se právě probudil z hlubokého spánku. „Daniel chce s tebou mluvit.“

„Se mnou?“ podiví se Zoa. „Tak jo, díky,“ napije se kafe a očima se vrátí k první verzi příběhu. Periferně vidí, že František pořád stojí vedle jejího stolu. Vzhledne k němu: „Co? Ještě něco?“

„Máš jít prej hned,“ řekne pomalu a pokrčí flegmaticky rameny. „Tak pojd' asi radši hned.“ Zoa zapátrá v jeho obličejí, někdy z něj opadne nános věčné únavy a ona tam na pár vteřin zahlédne něco, z čeho se tiše zaraduje: snad pobavení, nadhled, porozumění, jiskru v očích. Teď nic z toho nevidí, z jeho výrazu čte jedině: průšvih. A je zbytečné, že to František dodá: „Průšvih,“ zakouklí šedýma očima.

Zoa tedy jde, vstříc svému průšvih, a snaží se nemyslet na to, jak Daniel, šéfredaktor a ředitel v jedné osobě, často a nejspíš i rád řve, nemyslí na jeho nekontrolovatelné záchvaty vzteku. Dneska je tak krásně, to bude v pohodě, uklidňuje se, když tlučá na pootevřené dveře prosklené

rohové kanceláře a co nejmileji, na své poměry téměř sladce, říká: „Dobré ráno. Chtěl jste se mnou mluvit?“

„Jo, pojdte dál a zavřete,“ řekne bez pozdravu šéf. Do- listuje časopisem plným fotek, odhodí ho na kraj stolu a podívá se na Zou. Zavřela dveře, ale nepohla se z místa. Z jeho chladného a nepřátelského kukuče ji zamrazí v zátyl- ku. „Tak si sedněte, ne?“ pokyne netrpělivě rukou. „Heleďte, tak dneska měl jít do novin ten váš článek o padělcích.“

„Měl?“

„Jo, měl. Ale nepůjde.“ Daniel zakroučí hlavou a udě- lá působivou pauzu, nenachází slov nebo si možná chce jen užít její překvapený výraz. „Takovou blbost v žádném případě nepustím,“ dořekne tónem, který může, nebo má, odradit od další diskuse.

„Proč? Co tak najednou? Vždyť jsme o něm mluvili už nejmíň pětkrát,“ nedá se Zoa.

„Je to blbost. Nejhorší text, jaký jste kdy napsala. A teč- ka,“ odsekne on a rád by v tom viděl i tečku za tímhle roz- hovorem.

„Ale proč?“

Daniel si místo odpovědi podepře rukama bradu a s přehnanou artikulací řekne: „Chybí tam objektivita, prostě to nepůjde, napište něco jinýho.“

„Hm, to mě mrzí,“ sklopí Zoa hlavu, jasně že jen hraje, že ji to mrzí, ten text už četli dva editoři a moc připomínek neměli. Najednou se zatváří, že ji napadlo skvělé řeše- ní, a navrhne: „Tak ho odsuneme! Dneska napíšu jinou věc a postupně do článku doplníme, co vám tam chybí, aby byl objektivní.“

„Na to klidně zapomeňte. Ten článek prostě, ať takový, či jiný, do novin nepustím,“ mávne Daniel rukou. Zou tím

ale nezastraší. Co za tou náhlou změnou názoru může být? Dívá se na něj s úsměvem, ale oči se jí úží, jak přemýšlí. Totiž, za tři týdny práce na textu má nárok alespoň na vysvětlení, proč se háže do koše.

„Já tomu pořád nerozumím,“ řekne po pravdě Zoa.

Jemu se pod levým okem objeví jemný tik. „Nechme to být, prostě to do novin nepude a tečka.“ Daniel vstává, věcně kývne směrem k hodinám. Zoa se zvedá s ním, za chvíli začíná velká porada. Procházejí rychle a beze slova chodbou, ve skleněné zasedačce on zamíří do čela oválného stolu, Zoa k poslední prázdné židli na opačné straně místnosti. Hlava ji ale neposlouchá a přehrává proběhlý rozhovor. Zoa pozoruje okolní dění s vypnutým zvukem. Někdo s rozvážným výrazem poklepává na titulky na hlavní straně a ostatní kývou, kýve i Zoa. Všichni se teď otáčejí ke kolegovi, který se ujal slova. Je to nejspíš jemné, trefné a humorné vystoupení. U další strany se šéfredaktor rozčílí a bouchá do stolu. Jeden obličej rudne, nejspíš viník. Tužka Danielovy asistentky se s lehkostí míhá v bloku, přebásněný zápis z porady cinkne v počítači všem členům redakce ještě dopoledne.

Všichni odkládají noviny a Zoa zapíná zvuk. „Takže k dnešnímu vydání. A rychle, rychle, ať to máme za sebou,“ popohání Daniel. Na titulní stranu půjdou, no tak jistě, teroristi. Z domácího navrhuje korupční aféru. Novela zákona? To ne, to bylo už třikrát. A premiéra toho českého filmu? Kdo tam hraje? Tak jeho fotku, nebo ne, dáme její, je hezčí, a on už nikoho nezajímá. Fotoeditorka si dělá poznámky. A teď hezky popořadě, o čem se dnes bude psát? Od Domáciho přes Zahraniční až ke Kultuře. Tak můžeme dál? Akademie, Věda a Názory. Jedeme, jedeme, a teď

k magazínu, Daniel nad plánovaným obsahem nadskočí, znovu křičí něco v tom smyslu, že nám všechno utíká, všechno! Vedoucí magazínu, elegantní tmavovlasá dáma tak o dvacet let starší než on, jako vystřižená z módního časopisu, ho zamlkle pozoruje a neohradí se, ani když svou výbušnou etudu zakončí zvoláním: „Kurva, tak přemejšlejte taky hlavou, do piči.“ Pohledy přítomných se snaží objevit nejjemnější odstíny v dřevěné malbě stolní desky a Zoa zahlédne, že sluneční paprsky propůjčily protějšší budově letní bezstarostnost. Přichází na řadu její stránka, Zoa má stažené hrdlo, zhluboka se nadechne, když vtom Daniel kývne na editora a ten oznamuje, že tam bude článek o aukci v Londýně. Zoa se nestačí divit, doslova. Šéfredaktor na ni vyhrkne: „Tak co o tom víte?“

Zoa je zaskočená: „To myslíš toho Picassa, nebo jakou aukci?“ koktá.

„Nó, toho Picassa,“ kývne hned třikrát editor a přátelsky na ni zamrká.

Zoa říká s energií pacienta v rekonvalescenci, že včera se v Londýně vydražil obraz Picassa za 180 milionů dolarů. „A to je rekord. A přejatá zpráva,“ dodá.

„Rekord? A jako v čem přesně? Za Picassa vůbec, nebo v Londýně?“ zvedá obočí Daniel.

„Je to nejvyšší částka za jakýkoli obraz prodaný v aukci,“ dodává Zoa stále netečně, oči upřené na kolegu poblíž, který v jejím zorném poli tak nějak vyčnívá a povzbudivě na ni kýve.

„A který obraz trhnul rekord předtím, nevíš?“ zaráčkuje vyčuhující kolega vstřícně.

„No, to byl nejspíš tak před dvěma lety obraz Francise Bacona Tři studie Luciana Freuda, myslím,“ odpoví Zoa.

„A co je na tom teda do prdele zajímavého, když se rekord uskuteční každé dva roky?“ zařve šéfredaktor na editora. Ten jen pokrčí rameny a vypadá rozpačitě, po další vrstvě ticha, která se snesla na jeho svěšená ramena, už bezradně. „Tak proč to téma navrhuješ, kurva?“

„Zajímavých je na tom hned několik věcí,“ nabídne se Zoa.

„Tak prosím,“ pokyne jí Daniel, aniž se na ni podívá.

„Ta částka o mnoho milionů překonala odhady, dražby se účastnili jen tři zájemci, přihazovali anonymně, telefonicky přes své zmocněnce a po milionech. A nakonec se teda ani neví, kdo obraz koupil, známe jen jméno jeho zástupce,“ Zoa se dívá na svoje ruce, které s posledním slovem přistály zpátky na stole.

„To jo, to je dobrý, to napište. Tajný kupec zaplatil rekordní částku za Picassa. Skončí známý Picasso v trezoru? Nebo tak nějak. Takovýhle věci lidi zajímají nejvíc! Příběhy, příběhy! Dáme dvoják na titulku, s fotkou obrazu, jo?“ Daniel se nadšeně se rozhlédne kolem. „Vy zasraný intelektuálové, vy mě někdy tak serete!“ zvolá pak přátelsky s úlevou, že se další noviny rýsují podle jeho představ. Dívá se na svět kolem bedlivě, tou malou dírou, kterou si udělal do těch „svých“ novin, a svět je o tolik menší než skutečný, a tak přehledný.

A jak z Daniela spadlo napětí, Zoa v tom dobře padnoucím obleku zahlédne osamělého pána, který řeční, rozkládá rukama a stojí sám, sám před celým širým smíchovským nebem. Kraluje tu všem z těch nedozírných výšek svého života — z posedu uprostřed lesa nízkých stromů, z věže na tenisovém kurtu. A co ona? S tragickým výrazem sama sobě gratuluje. Dnes se totiž stala oficiálně lesníkem

v jeho lese, sběračem míčků na tom jeho kurtu, záda ohnutá, poklona, pane šéf. Tak to prrr!

„Já mám ještě něco,“ vyhrkne Zoa napůl směle, pár hlav se otočí jejím směrem.

„No?“ opáčí šéfredaktor a u toho něco cvaká na mobilu.

„Já ten článek o dražbě Picassa psát nebudu.“

Teď se k ní otočí i zbytek hlav, zároveň se ale ponoří do jakési bílé mlhy, která ji z nervozity obklopí. Puls ve spáncích se Zoa snaží zamaskovat něčím, co by navenek snad mohlo vypadat jako úsměv.

Danielova hlava se nechápavě vychýlí k levému rameni: „Jak nebudete psát?“

„Já už na dnešek přece článek mám,“ uhne Zoa jeho pohledu, který na ni přímo řve: No o tom jsme snad už mluvili, ne!?

„Dneska měl jít vlastně ten Kupka, ne? To je vynikající story,“ rozpomene se kolega z kultury a z paměti vyloví útržky příběhu o padělaném obraze.

„Já o žádném Kupkovi nevím,“ utne ho Daniel. „Dneska dáme toho Picassa a tečka,“ Danielova pravá ruka vylétne v přehnaném gestu a udeří do stolu hned po slovu tečka.

„Dobře,“ kýve horlivě editor. „Já to napíšu.“

„Takže jo, to bude asi všechno,“ pronese rozhodně František, který dosud možná spal, a zvedne se, lidé na jeho pokyn také vstávají a beze slova odcházejí.

I Zoa vstává, na Daniela se už nepodívá, z prosklené klece míří energicky ke svému psacímu stolu, bere tašku, nekouká napravo nalevo a míří pryč. Kolega, kamarád vedle od stolu překvapeně houkne: „Co je? Stalo se něco?“ volá za ní s nadšením, že došlo k něčemu, co by mohlo narušit pondělní všednost. Zoa mávne rukou někam kolem hlavy,

že to nestojí za řeč, a vyrazí. Potřebuje se nadechnout, vy-  
letět ven, do oslepujícího světla krátce před polednem, do  
dne, který zavoněl novotou. Chce si trochu užít svou prohru.  
A porozhlédnout se po obrysech blížící se svobody.

## KAPITOLA 2

Ta každodennost mohla být tak snadná: pracovat v novinách, které ráda čte, a žít s mužem, jehož má ráda. Za dva roky na jednom místě se život pozoruhodně rozvětví, kdysi zachmuřené město začíná konečně nabírat zajímavý směr. Děje se ale dávají do pohybu a samovolně spějí k cíli. Ke konci, k novému začátku.

Myšlenka na odchod se Zoe vrací pravidelně už léta, takže pro ni není ničím novým. Nejdřív nenápadně začne kroužit kolem její hlavy, nevtíravě, jako nedávno při obědě s kolegy. Jejich tácy se lehce dotýkaly, probírali věci k článkům, zabrousili i do nejistých vod skutečného a osobního života. Je to příjemná chvíle, Zoa pozoruje ty hezké a často oduševnělé tváře, a jako nečekaný pohlavek přilétne věta: musím pryč. Každodennosti se začnou dělat nebezpečné praskliny.

Chuť opustit Prahu vystrnadila klid mysli ještě dávno před tímhle nepovedeným ponděním a otázkou zůstává: Kdy odjet a kam? Zoa o tom přemýšlí cestou domů na kole podél řeky. Myšlenka vše opustit se začne objevovat pomýlená ve snech, pak na Zou čeká po ránu, jasně před ní vyvstává, když v dece pozoruje, jak se vaří voda na čaj. A začne dotírat a už nedá pokoj. Zoa téma natukne opatrně jako syrové vejce, když mluví s Adamem. Ta zmínka



byla ale tak nepatrná, že si jí vůbec nevšiml. Ale její touha odjet už je zřetelná, pevně usazená v hlavě a začíná přebíjet všechno ostatní. A nakonec, stejně jako virus přemaže v počítači potřebné soubory, z paměti mizí i ty nejlepší dny.

Třeba minulá neděle, kdy nikam nespěchali. Ráno se pomalu rozprostřelo nad ospalými domy, nad klidnou tmavou řekou, co voní vlhkostí a rybinou. Cyklistická stezka prázdná, dalo se jet klidně i svobodně, dokonce se rozhlížet, kde co lítá. Odložili s Adamem kola a došli přerostlou trávou až ke stánku pro vodáky, kde si dali pivo Matuška, odlesk stromů na hladině čeřilo synchronizované pádlování mužů na kánoích. Den plynul jako ta pomalá řeka. Na večer zamířili úzkými tmavými uličkami do útrob města, s přáteli a za přáteli, poslouchali řeč, které člověk dokonale rozumí a chápe v ní každou narážku, slyší každý odstín. Odstíny se měnily s každou další sklínkou, s každou další hodinou.

V takové dny by Zoa uvěřila, že je tady správně. Jenže ona si už nemůže na žádný z nich vzpomenout. Připadají jí jako cihly hladové zdi, která ji obklopuje, zaclání ve výhledu a brání v odjezdu.

„Adame, zkus to pochopit. Já nechci mít pocit, že si život vybírám v drobných, po kouskách, vždycky na čtrnáct dní v létě,“ lamentuje Zoa, když Adam její touze odjet nabízí pěknou dovolenou. Zoa vysvětluje, že by mohli cestovat pár měsíců spolu, jestli chce. Zadoufá, že řekne ano. Kdyby se té svobody tolik nebál.

„Copak to jde!? Kdyby si každý odjel a dělal si, co chce, kdo by třeba vyráběl sedačky do obýváku?“ řekne s nesmyslným důrazem na si.

„Co ti mám na tohle říct, Adame?“ odpoví Zoa s klidem, nerada se hádá. Od doby, kdy se seznámili, banálně, v jedné hospodě přes společného známého, se hádali tak dvakrát. Někdy se dohadují, to jo. Třeba o tom, kde stráví noc. V jeho rozlehlém obydlí v bývalé továrně bez vnitřních zdí se Zoa nemá o co opřít a bojí se, aby nerozbila nějaký z mnoha designových objektů, lampiček nebo křesílek, která nejsou k sezení. Nebo u ní doma, v nejmenším branicovém domku v řadě se zarostlou zahradou. Zdělila ho po babičce, nedá se přestavět, nedá se nastavit o jedno nebo dvě podkroví jako domy hned vedle v ulici, protože stojí v památkové zóně. Romantika, ale nepraktická, zhodnotil její bydlení Adam a Zoa se vzdala polemiky o tom, co je a co není praktické. A tak se stěhují od ní k němu a tápou při hledání bodů, ve kterých by se jejich představy o životě mohly protnout, aby vznikly hrubé kontury společné budoucnosti.

Adam se teď ale zlobí. „Utéct od všeho, co se ti tu za poslední léta povedlo, seknout s prací, která ti šla. Co když už nic takového neseženeš?“ říká káravě a k popukání vážně.

„Adame, já už nechci sedět na žádných poradách s pociitem, že jsem součástí hry, jejíž pravidla nechápu. A s pociitem, že se žije někde jinde.“ Přemýšlí pro sebe o tom, že na ty porady stejně nezapadla, do žádných oddělení správně nepasovala. Ten text není do druhého sešitu, něco mezi prvním a druhým. Ten článek je málo oddechový, patří spíš do vážnější přílohy, ne do téhle.

„Ty jsi pořád něco mezi,“ říkával jí editor.

Adam teď mluví o tom, že Zoa drobí svoje síly, že si neváží ničeho, ani toho, že jí spousta věcí jde tak lehce. Máchá rukou a Zoa zaostří na robustní míhající se hodinky

na jeho zápěstí. Modré ručičky ve stříbře ukazují půl třetí. Ve tři musí jít.

„Nedokážeš napnout pozornost jedním směrem. To dobré rozptyluješ a utíká ti to stranou,“ zakončí Adam větu povzdechem.

„Já to dobrý napínám do všech stran,“ a hned ji napadne vylepšení: „Do všech světových stran,“ pokusí se o vtip, ale Adam se nesměje.

Zoa je rozhodnutá a on to právě pochopil. Když se na něj podívá, zahlédne v jeho očích stín, který změnil jeho výraz. Zklamání, možná smutek. „Ale jdi ty,“ chlácholí ho Zoa a hladí ho po ruce.

Vážně by nechtěl jet s ní? A proč ne?

Jako turista, to teda ne.

A co cestovatel? Poutník?

Když nechce, tak nechce.

Aha, nemůže.

Zoa ví, ano, vždyť jo, rozumí. Něco tu buduje, firmu, značku, něco podstatného, co ho přesahuje.

Přesahuje to asi i ji. Ach, to neměla říkat, hned zalituje, to vážně nebylo fér. Snaží se Adama uklidnit, jeho ruce prudce gestikulují, a už budou tři.

„Ne, Adame, já se tomu nesměju. Vážně, já to respektuju. Určitě to někomu může připadat, jak říkáš, nezodpovědný, takhle utíkat, máš asi pravdu. Ale...“

„Ale co?“ jeho hlas zní dutě.

„Ale někdo prostě chce žít jinak. Jinde. Kde chce. Musí,“ usměje se. Adam ji zamyšleně pozoruje.

„Štveš mě,“ zazní na závěr jeho myšlenkových procesů.

„Neštvu. Štve tě, že jedu pryč,“ opraví ho Zoa.

„Nelíbí se mi, že takhle utíkáš. Zjednodušeš si to na to svoje: Já potřebuju ten širej svět, ten svět, ten svět,“ napodobí ji.

Zoa sraští obočí, ostentativně se podrbe na hlavě, přesně jako Adam před chvílí, a řekne chraplavě a přehnaně vážně: „Pořád jen utíkáš a nevidíš nic. Nic, nic, ani tohle blbý vokno.“

Adam se rozesměje, Zoa se ochotně přidá. Smějí se s ulehčením, sobě navzájem, ale spolu.

Existují nějaké geny světoběžníků? Určitě. Musí existovat. Co všechny ty glóby, které si Zoa přála k narozeninám? Jako dítě měla nad stolem mapu Nova totius terrarum orbis tabula, a té radosti, když se jí dostal do ruky katalog jakési cestovní kanceláře, který někdo vyhodil. Prohlížela si ho dokola až do chvíle, kdy stránky přestaly držet při sobě. Pak ho rozstříhala a udělala si z něj koláž svého budoucího života, to jí bylo tak deset. Měla ji pak několik let pod sklem na psacím stole. A pak jednou uviděla na plátně rozpražené ruce ohromné sochy Ježíše tyčícího se nad Sao Paulem. A hned vedle něj na ni civěl ze zdi komunistický prezident Gustáv Husák, černobílý. Těkala očima z jednoho na druhého, bylo to na přednášce o Brazílii, kterou snad omylem pořádali ve škole. V tu chvíli věděla, že tam jednou pojede, že ucítí tenhle daleký svět.

### KAPITOLA 3

Adam odjel na „soustředění kreativců“ a Zoa ani nechce přemýšlet, co si pod tím názvem má představit. Zůstala doma sama a s rozhodností hodlá přijímat signály vzdálených galaxií, nebo prozatím alespoň pracovní nabídky z cizích zemí. Zadala anglicky do vyhledávače: práce pro nevládní organizace v zahraničí a teď zoufale přemýšlí, jak se má prokousat skrz deset milionů odkazů. Barma, Jemen, subsaharská Afrika, nabízená pozice je stovky mil vzdálená od nejbližšího malého města.

Hltá obrazovku notebooku a na ní různé vzdálené nabídky. Asistent na Fidži, koordinátor v Albánii, manažer pro služby kmenům v Arizoně, mezinárodní konzultant v Nepálu. Dvě stě nových nabídek zobrazených barevně na mapě, Amerika a Rusko téměř bílé jako Antarktida. Vedoucí týmu a finanční odborník, Papua-Nová Guinea. Zoiny oči odlétnou na chvíli od monitoru, zírají do horkého vzduchu nad parapetem, chvíli se vidí na tomhle ostrově v Oceánii. Jen na pár vteřin, ale ne, není to ono. Tak dál, je tu i Norsko, a konzultant v genderových otázkách v Súdánu, no vážně? To vypadá zajímavě. Nutriční specialista — Bangladéš, investiční poradce — Filipíny. Už budou dvě ráno, když Zoa narazí na tohle: World Toilet Organisation, která má za úkol zlepšovat hygienické podmínky, a to celosvětově.

Má sídlo v Singapuru, a ten jí zní opravdu lákavě. Pro záchodovku nejspíš dělat nechce, ale Singapur jí uvíznul v hlavě. Vidí, že tam sídlí i GSL, nadace s heslem FILANTROPOVÉ ASIE, SPOJTE SE! Hledají koordinátora zvláštních projektů, popis práce: příprava mezinárodní konference na téma Současnost a globální zkušenosti. To by k její globální identitě šlo. Jde spát uklidněná odeslanou odpovědí.

Její domov teď vypadá úplně jinak, a to neuběhly ani tři týdny. Všeho je najednou tak akorát, nikde nic nevyčuhuje, všechno je začištěno jako švy dobře ušitého oblečení. Zmizely poházené věci, většina doputovala ke známým, k sousedům, něco málo do kufru. Vítaná domácí očista, probrat se vším, co si pořizovala s domnělou rozvahou, a zjistit, jak zbytečně utrácela, polovinu rozdat, jako obvykle, schovat si jen to podstatné, knihy a fotky, dopisy, zatím se to vždycky vešlo do komory u rodičů. Do její branické oázy se hned zítra stěhují kamarádi.

Odlet se přiblížil na dotek, a nejfrekventovanějším slovem posledních dní se stává adjektivum POSLEDNÍ.

Zoa naposledy spěchá redakcí s hrnkem kouřící kávy, pozoruje lidi, ráda by si je zapamatovala na cestu. Kolem Danielovy kanceláře, zaplatřpánbu má dveře zavřené, kolem proskleného výběhu podšéfů, pohlédne na jednoho z nich, obvykle tam sedí, ne, právě teď stojí, s obličejem náčelníka vytesaného do nahnědlé pískovcové skály v Jižní Dakotě. Ostré rysy indiána říznuté Tomášem Akvinským. Jak by to asi vypadalo, kdyby on byl kormidelníkem tohoto plavidla nejistého směru, kterému už možná před časem začal nepozorovaně doutnat oheň v podpalubí? Změnilo by se

něco? Chtěla by v těchhle novinách zůstat? Kdo ví. Možná. Indián Zou zmerčí a mávne na pozdrav, telefonuje, a Zoa se přihloupě usměje, sklo vystřídá bílá zeď, za ní už stojí její stůl. Dosedne na židli, položí hrnek, druhou rukou připojuje diktafon k počítači, stáhnout poslední rozhovor, rychle ho přepsat, než bude čas jít.

„Co blbneš, hoří?“ zakroučí hlavou kolega od vedlejšího stolu, aniž zvedne oči od monitoru.

Hoří, ano, hoří. A já se musím evakuovat, ještě dnes.

Další z cyklu Poslední — poslední společný oběd s názvem: Vyhnout se zbytečným hádkám.

„Co ti teda zrovna tenhle krok přinese?“ nedá si pokoj Adam a kroutí hlavou. Ta milá pragmatická duše, odpověď zná kupodivu sám: „Nečekej, že to bude krok kupředu, spíš stranou, takové zdržení,“ straší, když dolévá poslední víno do sklenic. Ale vždyť to ví i Zoa, usmívá se svému úkroku na cestě nikam, těší se na něj, je na něj dokonce pyšná. Kariéra, ta vzdálená vyhaslá hvězda, ji nepřitahuje, ale to si nechá pro sebe. Nehádat se, nehádat!

„Ty nechceš někým být?“ provokuje Adam.

„Já někým jsem, proboha, ne?“ naježí se Zoa a hned jí hlavou bleskne: Klid.

„Ale jo, to já vím, ale myslím, jestli nechceš něco budovat?“

„Jestli chci něco budovat?“ nemusí přemýšlet zas tak dlouho. „Jméno, za které se nemusím stydět, se kterým se mi bude dobře spát?“ pokrčí rameny.

„Zoo, kdybys pořád neutíkala, víš, kde bys teď za ta léta už byla?“

„Vím,“ řekne Zoa.

„Vážně? A kde?“

Zoa nakloní hlavu na stranu. „... v Praze?“ řekne tiše, s malým otazníčkem na konci. Jen aby se nerozčílil, když je před nimi ještě pár zážitků z kategorie Poslední.

Jeho tělo tak vonělo, trochu se spěchalo, to tak je před cestou, ani myšlenky neposlouchají, sbalila jsem ty boty?, vzduch ale prosytý zvláštní tesklivé uspokojení. Zoa pozoruje neopálený pruh od plavek, který mizí do koupelny, a ohromeně a pořád vláčně sleduje, jak Adam dokáže mluvit věcně a jasně, jako by spolu právě vystoupili z autobusu a ne sestoupili z tajupných výšin. „No, pořád říkáš, jak se nechceš poutat. A já si říkám, to přece nejsou pouta, a jestli to tak bereš, tak mě to štve,“ volá, zatímco splachuje. Pouští sprchu.

„Hm.“ Zoa se převalí na záda a zírá na bílý strop. Čistý strop, prázdný strop, strop plný možností. Nepopsaný strop.

Adam vchází, kolem pasu má tmavě zelený ručník, sluší mu to, i když něco roztržitě hledá, zase už spěchá a u toho říká skoro něžně: „Tak si jeď do světa, já budu tady a uvidíme...“

„Uvidíme co?“ zazní Zoina doplňující otázka.

„No, třeba se rychle vrátíš.“

„Třeba.“ Jenže Zoa tuší, co chtěl asi říct, ale rychle si to rozmyslel. Nebo třeba potkáme někoho jiného.

Adam si lehl vedle ní na záda. Možná i on vidí ten bílý nepopsaný strop, jiné možnosti. Mají se rádi, to ano. Ale co když, co když... někde možná čeká něco ještě bližšího? Hlubšího? Závratného?

Je tak... obdivuhodný, obdivovatelný, tak skvělý ve všem, co dělá, zábavný společník. Co když někde po světě chodí dívka, které by to stačilo?



Zoa vstane a jde do koupelny. Zastaví se před zrcadlem, ale nevidí sebe ani orosené zrcadlo. Zhmotňuje se jí v hlavě nejasná myšlenka a Zoa se snaží ji neztratit: Co když někde žije muž, ze kterého by ji mrazilo? V jehož blízkosti by tály ledovce na severu a působily povodně na jihu? Je to vůbec reálné? Pouští sprchu.

Loučení ztrácí na srdceryvnosti, když se opakuje. Není na něm už nic nového a člověk se cítí otupěle. Rodinu zmáčkla v láskyplném objetí dnes dopoledne, ještě než přišel Adam, pevně rozhodnutá ani s nimi na poslední chvíli nic nepokazit. Dorazili k ní na návštěvu do vyklizeného domu a ona přeslechla všechny narážky na její neuspokojivou existenci. Jejich výtky klouzaly jako voda po okně, postavit se jim by bylo stejně marné jako vzdorovat šedým mračnům na obloze, ze kterých k nelibosti všech zúčastněných krápe.

„Ty vůbec nemyslíš na budoucnost. Copak ty nechceš mít děti?“ Zoa si povzdechne, a než by cokoli vysvětlovala, raději od rozhovoru utíká. Boří hlavu do novin a předstírá, že neslyší. Dávkuje svoje: „Cože?“ a „Promiň, co?“ s diplomacií, nenápadně, aby se nikoho nedotkla. Nechce se bavit o svém životě a bezděky zažehnout požár, který by se mohl rozšířit do nehasitelných rozměrů. Ano, nemá děti, teď už ani práci, ani moc peněz, odjíždí, i když má stálý vztah, a nemůže s tím nic udělat. Zklamání jako očka pletené šály, jedno k druhému se přidává se samozřejmostí, už spolu tvoří souvislý útvar, už se jí vinou kolem krku. Neztratit noblesu ani s šálou, která začíná škrtit.

„Ty si myslíš, že máš nejlepší život na světě? No a nemáš, tisíc lidí ho má lepší!“ Zoa to odkýve, o tom se nedá pochybovat.

„Mrháš nejlepšími lety, a za čím se štveš? Víš ty vůbec, co od života chceš?“

„Já? Hmm. Cože? Promiň, neslyšela jsem,“ ubírá dovedně jejich spílání na důležitosti a také na dynamice, která by jej ráda směřovala k pořádné hádce, aby se takříkajíc pročistil vzduch. Řekla by třeba: A vy to víte, co od života chcete? Ale co chce on od vás?

A když zahřmí: „Jak to vůbec žiješ? A co tvoje spirituální cesta? To je jako ono, tenhle útek? Pche,“ otočí se Zoa tak prudce, že málem chytne hlavou o futro, to už stojí s plátěnou taškou mezi dveřmi, nakročená do samošky pro něco k pití, možná i pro pár chlebičků.

„Hned budu zpátky,“ houkne přidušeně a vybíhá. Sleduje nepravidelné škvíry v chodníku. Moje spirituální cesta? To je osvětlená vzletová dráha, mami. Ale proč bysme se o tom měly bavit zrovna teď, když jsme o tom nikdy předtím nemluvily?

Už mnohokrát ji napadlo, že jim rozumí víc, než rozumějí oni sami sobě. A že všechna tahle ušpiněná slova přinesl jen proud kalných vod nejistoty, strachu a obav. O ni, o její dobro, ano, v neposlední řadě o jejich dobro. A také určitá našťvanost, se kterou vyprovázíme své drahé na cestu do dálky. Na cestu pryč od nás.

„Co ti tady chybělo, no řekni?“

„Vždyť já... já zase přijedu, opatrujte se,“ říká Zoa, když nezbyl ani ten nejhnusnější chlebiček, který dlouho nikdo nechtěl, a byli na odchodu. Objala mámu jako první, pusa na tvář, opatruj se, tátu jako posledního. Ten toho za celou dobu moc neřekl a Zoa tušila, že by jel do světa rád. Byl akorát tak v Bulharsku a v tehdejších východním Německu a samozřejmě pravidelně na Slo-

vensku, když ještě nebývalo zahraničím. A jednou za ní v Americe.

„Jen si jeď, děláš dobře,“ řekl tiše. „Vždyť my jsme nikam nemohli. A když jsme jeli, neměli jsme ani na ten blbej zmrlinej pohár v blbym Bulharsku,“ kroutí táta šedivou hlavou. Možná tu magnetickou sílu neznámého světa cítí jako ona, co když to má Zoa po něm? Jenže on nikam nejede, protože přestavuje chalupu na důchod. „Tak se nám tam opatruj! A ozvi se!“

Odešla rodina, odešel Adam a Zoa osaměla, poklízí a myslí na ně. Má je ráda všechny do jednoho, zavírá s melodramatickým povzdechem dočista umytý mrazák.

V lednici zbylo nějaké jídlo, dává ho do papírové krabice a míří přes ulici k sousedům. Poslední večer, a venku to voní jako na rozloučenou. Paní sousedka, milá a starostlivá dáma, co ji Zoa pamatuje jen v důchodu, vytrhává plevel z úzkých pečlivě upravených záhonků, kolem poskakuje miniaturní pes Guči. Zoa už z dálky vidí, že sousedka má na sobě triko, které jí včera v rámci domácí očisty dala. Když si vzácně a dnes obnošené triko z koncertu PJ Harvey, Zou trochu zaskočí kombinace obrázku divoké Britky s modrými tepláky. „Dobry večer!“ houkne přes plot.

„Áaa, dobrý večer. Tak vy zítra jedete? A co tam v tom Singapuru vlastně budete dělat?“ vychrlí paní a pokouší se u toho narovnat si záda.

„Já budu pomáhat v jedné mezinárodní neziskovce,“ řekne Zoa.

„Oni tam mají taky neziskovky?“

Zoa se zasměje. „Nó, mají. V Singapuru jich mají dost, takže nebylo až tak těžké najít tam místo.“