

**BRANDON
SANDERSON**
CYTONIK



Cytonik

Vyšlo také v tištěné verzi



Brandon Sanderson

Cytonik – e-kniha

Všechna práva vyhrazena.
Žádná část této publikace nesmí být rozšiřována
bez písemného souhlasu majitelů práv.

CYTONIK

BRANDON SANDERSON

TALPRESS

Copyright © 2021 by Dragonsteel Entertainment, LLC
Jacket art copyright © 2021 by Charlie Bowater
Interior illustrations by Ben McSweeney copyright © 2021
by Dragonsteel Entertainment, LLC

Translation © 2022 by Petr Miklica

Všechna práva vyhrazena. Žádnou část této knihy není dovoleno použít
nebo jakýmkoliv způsobem reprodukovat a šířit bez souhlasu nakladatele.

ISBN papírové knihy: 978-80-7197-798-8

ISBN e-knihy: 978-80-7197-875-6

*Pro Darci Rhoades Stoneovou,
která nakládá s mou vymyšlenou fyzikou lépe,
než by to zřejmě zvládl jakýkoliv jiný fyzik.
Děkuji za veškerou pomoc na téhle řadě!*

Rozbřesk

Osamělý
stín

Pevný postoj

ÚZEMÍ NEJVYŠŠÍ INSTANCE

Arena

ÚZEMÍ
LEBEK
A HNATŮ

ÚZEMÍ
KANONÁDY

Druhé ruiny

ÚZEMÍ
ŠIROSTRANCŮ

džungle
výchozí bod

základna Širostranců

MAPA
ÚZEMÍ NIKOHO

(ne podle měřítka)

První ruiny

Samostatný domácí úklidový dron (upravený)

M-Bot

všesměrové
rázové
instalace

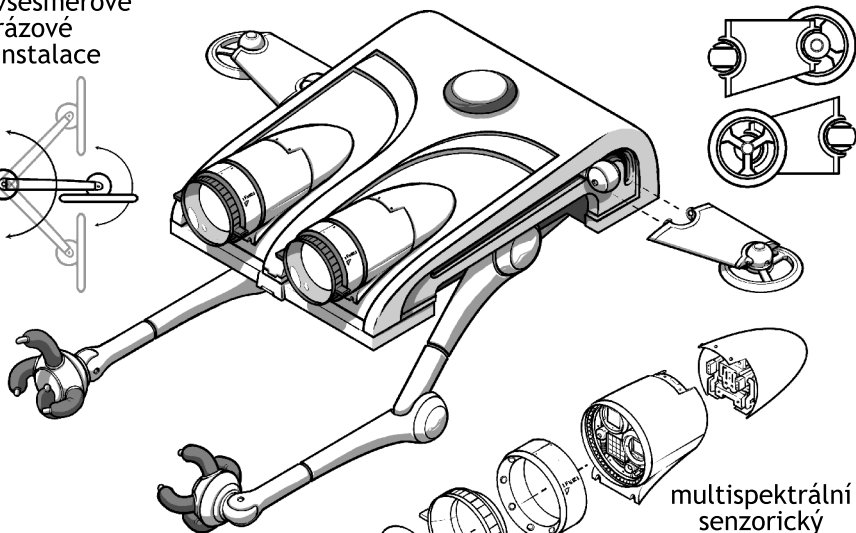
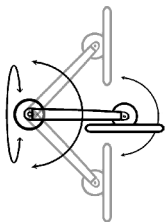

multispektrální
senzorký
vstupní modul

čtverná
manipulační
zakončení

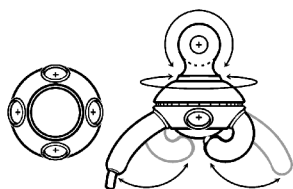

teleskopická
ramenní zástrčka



světelná linka

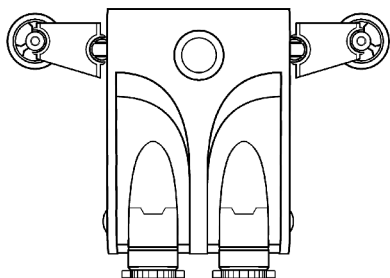
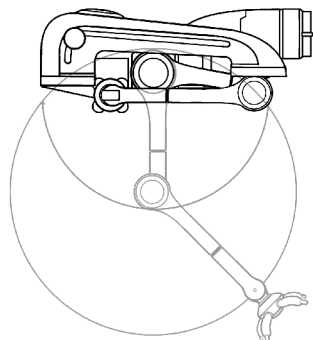

Analýza vyhodnocení rizik Záznam DST210503A

Silveřina loď

dopravní loď
Nejvyšší instance

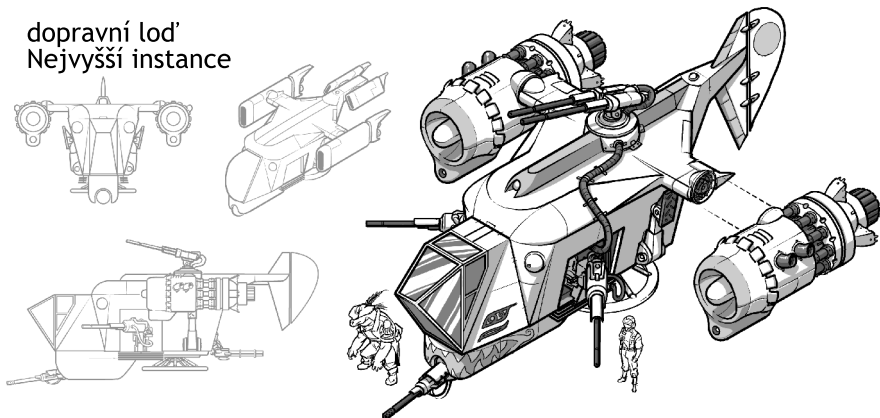

Tříšcina loď
přepadový stíhací letoun

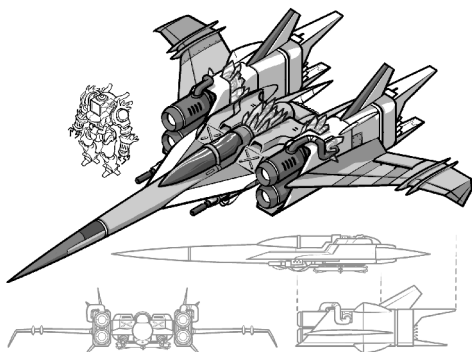

Maksimova loď
sériově ve zrychleném režimu
vyráběná loď
(upravená)

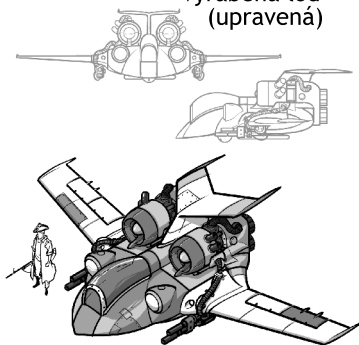

rasy

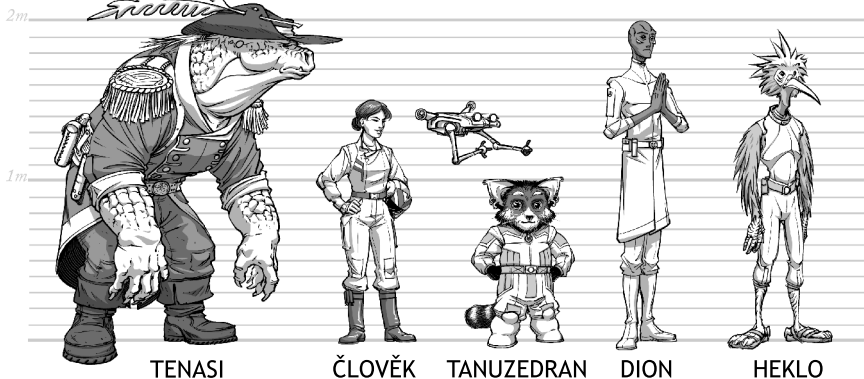

TENASI

ČLOVĚK

TANUZEDRAN

DION

HEKLO

Analýza vyhodnocení rizik Záznam DST210503B

Spensina loď

přepadový stíhací letoun
Nejvyšší instance

těžký přepadový stíhací letoun
Nejvyšší instance

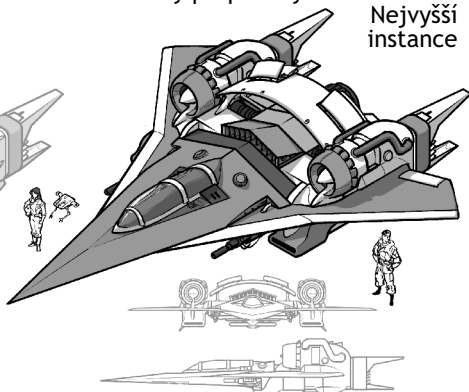
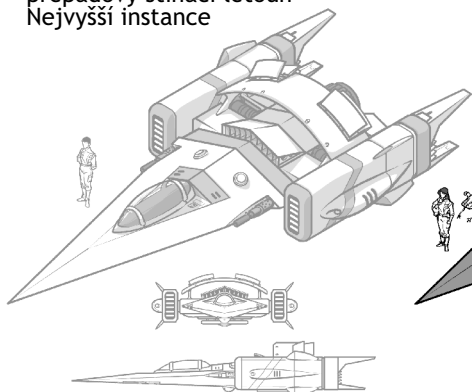

Gremmova loď

Gremmův těžký útočný vzdušný koráb

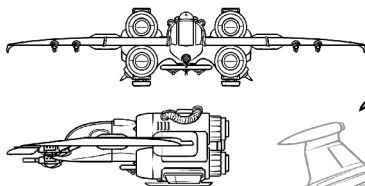

OSV Poco
(pro porovnání velikosti)

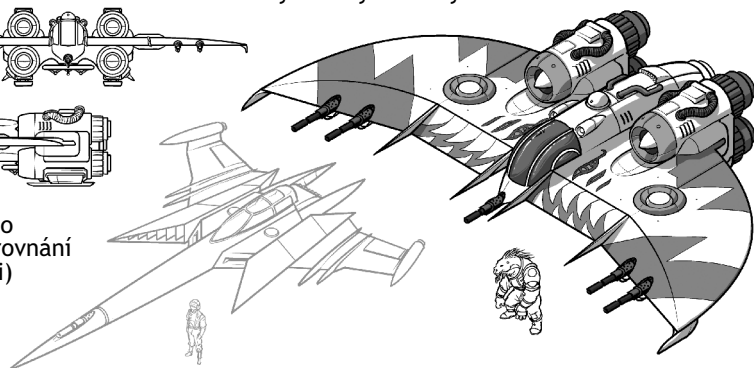

rasy

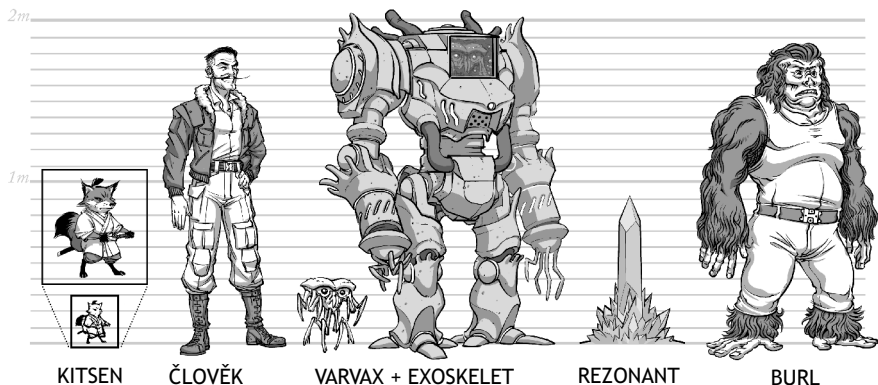

KITSEN

ČLOVĚK

VARVAX + EXOSKELET

REZONANT

BURL

PŘEDMLUVA

Uprostřed místnosti se přede mnou objevila černá koule.

Zatroleně, vážně to chci udělat? Hružoslímačka v mé ruce vypustila nervózní trylek.

Sterilní nabílené stěny, obrovské jednocestné zrcadlo a kovové stoly dodávaly celému zařízení atmosféru vědeckého pracoviště. Byla jsem na Výhledu na hvězdy, obrovské vesmírné stanici, kde sídlily regionální úřady Nejvyšší instance. Až do loňského roku jsem o Nejvyšší instanci nikdy neslyšela, tím spíš abych chápala jemné nuance postupů, jimiž – coby galaktická vláda – ovládala stovky různých planet a druhů.

Mám-li být upřímná, nechápu tyto nuance dodnes. Nejsem zrovna typ dívky, která by používala spojení „tato situace má jisté jemné nuance“. Spíš byste ode mě slyšeli „jestli se to ještě hýbe, použili jste málo munice“.

Naštěstí v této chvíli žádných nuancí nebylo zapotřebí. Nejvyšší instance momentálně odolávala vojenskému převratu. A ti noví, co teď byli u vesla, mě neměli rádi. Hlasy vojáků, kteří na sebe pokřikovali při prohledávání komplexu, byly stále silnější.

Proto ta černá koule. Má jediná možnost, jak se odsud dostat, bylo otevřít portál do jiné dimenze. Představovala jsem si ji jako území nikoho.

„Spenso,“ ozval se M-Bot. „Mé myšlení... se zrychluje?“

Vznášel se vedle mě, nacpal se celý do malého dronu. Ten měl tvar připomínající zhruba krabičku s křídly a po stranách dvě úcho-

pová ramena. Dvojice miniaturních rázových prstenců – modrých kamenů, které při aktivitě zářily, každý nad jedním křídlem – mu umožňovala vznášet se ve vzduchu.

„Mm,“ pokračoval, „tohle nevypadá bezpečně.“

„Používají tyhle portály do území nikoho k těžbě rázových kamenů,“ vysvětlovala jsem mu. „Musí tedy existovat způsob, jak se odtamtud vrátit. Třeba se dostanu zpět za použití svých schopností.“

Křik zvenčí se přibližoval, jinou možnost jsme neměli. Nemohla jsem použít své schopnosti k tomu, abych se odsud dostala hyperskokem, protože celá stanice byla chráněná štítem.

„Spenso!“ ozval se znovu M-Bot. „Mám z toho hodně nepříjemný pocit!“

„Já vím,“ odpověděla jsem a hodila si popruh zbraně na rameno, abych mohla popadnout dron za spodní část konstrukce. Pak, s M-Botem v jedné a s Hrůzoslímačkou v druhé ruce, jsem se dotkla černé koule. Vtáhlo mě to dovnitř, na druhou stranu věčnosti.

Mrknutím oka jsem se octla v místě, kde čas, vzdálenost ani samotná hmota neexistují. Tady jsem neměla žádnou formu, byla jsem jen mysl – nebo esence – bez těla. Připadala jsem si jako vesmírná loď plující nekonečnou bezhvězdnou temnotou, kde nic nenarušovalo můj výhled. Pokaždé, když jsem za pomoci svých sil provedla hyperskok, jsem tímhle místem v rychlosti prošla. Byla jsem na ten pocit zvyklá, ale tohle bylo jiné. Bylo to... o něco méně děsivé, než jsem si pamatovala.

Okamžitě jsem rozprostřela mysl, hledala jsem Detritus – svůj domov. Už jsem chápala své schopnosti v takové té nejzákladnější podobě. Na mnoho míst jsem se s jejich pomocí nedostala, ale domů jsem trefila. Většinou.

Tentokrát... jsem uvízla... Povede se mi to? Zvládnou provést hyperskok na Detritus? Černota kolem mě jako by se roztahovala a v dálce jsem viděla bílé tečky. Jedna z nich byla... babča?

Kdyby se mi podařilo se s ní spojit, možná bych se mohla přesunout k ní. Soustředila jsem se o něco usilovněji, ale narůstala ve mně obava, že přitáhnu pozornost. Žili tu pátrači. A jakmile jsem si na ně vzpomněla, uvědomila jsem si jejich přítomnost v téhle temnotě. Byli všude kolem, i když zatím neviditelní.

Nebyla jsem si jistá, jestli si mě už stačili všimnout. Možná... je přitahovalo něco jiného.

Bolest. Hrůza.

A něco tady trpělo bolestí. Něco důvěrně známého.

Pátrač. Ten, kterému jsem zabránila ve zničení Výhledu na hvězdy. Bylo to tady, na tomhle místě, a měla jsem strach. A jak jsem se na něj zaměřila, objevila se bílá tečka mnohem jasnější než babča. Všimla si mě.

Prosím... pomoz...

Komunikace s pátrači neměla nikdy podobu skutečných slov. Můj mozek prostě a jednoduše překládal dojmy a obrazy do podoby slov. Tahle tečka potřebovala pomoc. Ostatní se ji snažily zničit.

Nepřemýšlela jsem, ale zakřičela do prázdnoty.

HEJ!

Kolem mě se otevřely stovky bílých teček. Oči. Cítila jsem, jak na mě upírají pozornost. Oni mě znali. Ta, na kterou se upínaly do tohohle okamžiku, se vznášela kdesi daleko.

Jako vždycky mi pohled všech těch očí naháněl hrůzu. Ale teď jsem byla někdo jiný. Mluvila jsem předtím k jednomu z jejich druhu, propojila jsem se s ním. Přesvědčila jsem ho, aby odvrátil své choutky od obyvatel Výhledu na hvězdy – ukázala jsem tomu pátrači, že jsou živí.

Totéž jsem musela udělat tady. *Prosím*. Vysílala jsem své myšlenky k těm očím, ukazovala jim klidné pochopení, nikoliv strach: *Jsem přítel. Jsem jako vy. Myslím. Cítím*.

Dělala jsem přesně to, co předtím. Oči se hýbaly a chvěly, celé rozrušené. Pár z nich se přiblížilo a já jsem cítila, jak mě studují. Následovala... emoce, bylo to mnohem silnější. Pronikavé, ohromující, všudypřítomné.

Nenávist.

Pátrači – nedokázala jsem odhadnout kolik – vzali na vědomí, že jsem živá. Díky mým cytonickým schopnostem mě vnímali jako osobu. Jejich nenávist se změnila ve znechucení. Hněv. Bylo horší vědět, že jsem živá. Znamenalo to, že ti tvorové pronikající do jejich říše, kde je vytrvale obtěžují, jsou schopní myslet. Už jsme nebyli hmyz.

Byli jsme nájezdníci.

Zkusila jsem to znovu, tentokrát o něco zoufaleji. Odmítli mě. Jako kdyby... viděli, co jsem provedla jednomu z nich, a tak byli připraveni podobnému přístupu odolat.

Odmrštila mě vlna jejich děsivé zloby. A zaslechla jsem vyděšený výkřik. Hrůzoslimačka? Její výkřik do mého mozku něco přenesl. Lokaci.

Domov.

Pátrači se stáhli. Působilo to dojmem, že je znervózňuji. Nečekali, že mě tady najdou. Otevřeli mi prostor.

Díky Hrůzoslimačce jsem ucítila cestu. Mohla jsem se dostat na Detritus. Vidět babču a... a Jorgena. Zatroleně, chyběl mi. Chtěla jsem být zase vedle něj, mluvit s ním. Potřebovala jsem se vrátit domů k přátelům a pomáhat jim. Teď, když Winzik přebral kontrolu nad Vyšší instancí, hrozilo vypuknutí války.

Už jsem málem provedla hyperskok. Ale ještě jsem otálela. Něco mě drželo zpátky. Nějaký pocit, instinkt.

Co jsem zač? vyslal ke mně pátrač naléhavým tónem. *Co JSME? Já jsem Spensa Noční Stín*, vyslala jsem k němu. *Pilotka.*

To je všechno?

Bývalo to všechno, na čem mi záleželo. Ale teď... teď jsem odhalila druhou stránku svého já. Něco děsivého, něco, čemu jsem ne zcela rozuměla.

Je možnost se něco naučit, vyslal pátrač. *Na tomhle místě. Říkáme mu území nikoho. Cítíš ji to, nemám pravdu?*

Ano, cítila. Ale nechtěla jsem tu zůstat. Chtěla jsem tuhle alternativu vystrnadit z hlavy. Musela jsem domů.

Jenže... potřebuji mě moji lidé? Jako další pilotku? Vytvořila jsem si před očima obraz. Byla to projekce mého vlastního strachu? Možná to byl účinek území nikoho. Viděla jsem, jak se vracím zpátky a přidávám se k Nebeské letce, bojuji... a prohrávám. Prohrávám ve chvíli, kdy se nevyhnutelně vracím pátrači, protože pilot stíhačky, i kdyby byl sebešikovnější, je neporazí. V okamžiku, kdy Nejvyšší instance nasadí sílu svých cytoniků a dojde k hyperskokům celých letek. A co je ještě horší – oni dokážou manipulovat s cytoniky, jako jsem já, využívat slabých míst v jejich schopnostech.

Tohle provedli mému otci. Obrátili ho proti vlastní letce. Vedli ho na smrt.

Byla jsem pilotka, ano. Ale být pilotem nestačí.

Věděli jsme o tom všem tak málo. Necháпали jsme, kdo jsou pátrači. Jak můžeme doufat, že proti nim zvládneme bojovat? Nerozuměli jsme cytonikům – až donedávna jsme si mysleli, že jedinci s těmito schopnostmi jsou nějak „postižení“. Jak se můžu postavit soupeřům jako Bradeová, lidem obdařeným takovým talentem, když budu utíkat před tím, kým jsem?

Domov mě volal a já jsem toužila po návratu. Jenže doma bych nenalezla odpovědi.

Ukážeš mi to? zeptala jsem se pátrače. *Co jsem zač?*

Možná. Já vlastně ani nevím, co jsem sám zač. Existuje místo, kde se můžeme něco naučit, místo, kde... jsme se všichni... zrodili...

Na území nikoho přece žádná místa nejsou, vyslala jsem.

V jeho srdci ne. Ale po okrajích se nacházejí sídla.

Došlo mi, co má na mysli – pátrač mluvil o oblasti, kde se těžily rázové kameny. Další tajemství, které jsem ne zcela chápala. Jak by mohli lidé putovat na území nikoho a dobývat je, pokud tato oblast byla jen prázdnotou bez formy?

Ano, po jeho okrajích byla skutečná místa. Důležitá pro cytoniky. Důležitá pro mě. Pátrač vložil jedno z těch míst do mé mysli.

Zůstala jsem teď uvězněná mezi dvěma touhami. Jedna z nich mě vábila domů, kde jsem se mohla držet za ruku s Jorgenem, smát se s přáteli. Ta druhá směřovala do děsivější oblasti. Do neznáma. Stejně, jako ta děsivá, neznámá místa v mé vlastní duši.

Když se vydáš sem, vyslal mi pátrač, *bude obtížné se vrátit. Velmi obtížné. A můžeš se ztratit...*

Cítila jsem, jak se Hrůzoslimačka chvěje. Pátrači se začali vracet, otevřené oči vypalovaly bílé díry do reality, palčivé a nenávislné. Oni si nepřáli, abych se vydala do místa, které mi ukázal ten pátrač.

A právě to mě motivovalo v mém rozhodnutí. *Promiň, Jorgene,* vyslala jsem – v naději, že ta slova alespoň ucítí. Musela jsem si zvolit cestu, která vedla k odpovědím. Protože v tom okamžiku jsem si byla naprosto jistá, že jde o jedinou možnost, jak chránit lidi, které miluji.

Můžeš jít domů, řekla jsem Hrůzoslimačce. *Já si svou cestu najdu později.* Upnula jsem se k lokaci, kterou mi poslal ten pátrač.

*Díky, vyslal ke mně. Okamžitě jsem pocítila úlevu. Vydej se...
Stezkou stařešinů... a dej si pozor, ať nezabloudíš...*

Počkej! odpověděla jsem mu. *Stezkou stařešinů?*

Ale pátrač se stáhl a já jsem ucítila, že ostatní jsou připravení k útoku. A tak jsem naposledy postrčila Hrůzoslimačku k návratu domů. Pak jsem aktivovala své schopnosti a vrhla se do neznáma.

ČÁST PRVNÍ

1

Vyskočila jsem ze zdi.

Jako kdybych se vynořila přímo z toho kamene. Dopadla jsem na břicho, chumel oblečení a končetin. M-Bot heknul a jeho dron dopadl vedle mě, ale po Hrůzoslimačce nebylo ani památky.

Vydrápala jsem se na nohy, zorientovala se, a když jsem se rozhlédla, byla kolem mě... džungle? Jako skutečná džungle? Viděla jsem její obrázky ve škole na staré Zemi a tohle místo mi je připomínalo. Majestátní, mechem pokryté stromy. Větve připomínající polámané ruce, propletené a porostlé silnými popínavými šlahouny podobnými elektrickým kabelům. Bylo to tu cítit jako u nádrží s řasami, jen to bylo... špinavější? Zemitější?

Zatroleně. Tohle byla opravdu džungle – stejná, v jaké žil opičí král Tarzan z babiččina vyprávění. Byly opice i tady? Vždycky jsem si říkala, že by ze mě byla dobrá opičí královna.

M-Bot se vznesl a začal se otáčet, aby se zorientoval. Stěna, ze které jsme vypadli, byla za námi. Plochý kámen volně stojící uprostřed džungle, monolit. Byl porostlý plevelem a popínavými rostlinami a pokrytý rytinami, které mi byly povědomé. Podobné jsem viděla i na stěnách tunelů na Detritu.

Z myšlenek, které na mě přenesl pátrač, jsem věděla, že *jde* o území nikoho. To mi *připadalo* správné, i když důvod jsem nedokázala vysvětlit. Tohle je to místo, kde musím nějak najít odpovědi. Což mi teď připadalo o dost depresivnější než před pár okamžiky. Já... zatroleně, jen tak tak se mi podařilo zachránit si život před Nej-

vyšší instancí. A teď si myslím, že dokážu najít odpovědi týkající se pátračů, jednoho z největších tajemství vesmíru?

Nejde přece jen o pátrače, napadlo mě. Jde i o mě. Protože v těch okamžicích, kdy jsem se dotýkala území nikoho a bytostí, které v něm přebývají, jsem cítila cosi, co mě děsilo. Cítila jsem *spřízněnost*.

Zhluboka jsem se nadechla. Můj první úkol byla prověrka zásob. M-Bot se zdál být v pořádku a já měla pořád ukradenou energetickou pušku. S ní v ruce jsem se cítila o dost bezpečnější. Na sobě jsem měla to, v čem jsem uprchla: standardní kombinézu pilota Nejvyšší instance, leteckou bundu a taktické boty. M-Bot se ve svém dronu vznášel na úrovni mých očí a jeho mechanické paže sebou škubaly.

„Džungle?“ promluvil na mě. Pro něj ten čas, který jsem strávila výměnou informací s pátračem, trval krátký okamžik. „Mm, Spenso, proč jsme v džungli?“

„Nejsem si jistá,“ přiznala jsem. V rychlosti jsem obhlédla okolí, jestli neuvidím Hružoslimačku. Byla cytonik jako já – slimáky používaly k hyperskokům kosmické lodě – a doufala jsem, že udělala to, o co jsem ji požádala, a přesunula se do bezpečí na Detritus.

Abych si byla jistá, rozprostřela jsem své schopnosti, jestli ji náhodou neucítím. No, a dokázala bych se já skokem dostat domů? Zkusila jsem to znovu a ucítila...

Nic? Ano, pořád jsem měla své schopnosti, ale necítila jsem Detritus, bludiště pátračů ani Výhled na hvězdy. Žádné z těch míst, kam bych se normálně dokázala přenést hyperskokem. Šla z toho na mě hrůza. Jako... když se v noci probudíte, rozsvítíte a kolem vás je jen černočerné nekonečno.

Ano, *rozhodně* jsem byla na území nikoho.

„Když jsme vstoupili do té černé koule, cítila jsem pátrače,“ vykládala jsem M-Botovi. „A... mluvila jsem s jedním z nich. S tím samým, co předtím. Řekl mi, abych se vydala Stezkou stařešinů.“ Položila jsem prsty na stěnu za námi. „Myslím... že tohle je brána, M-Bote.“

„Kamenná stěna?“ ujišťoval se M-Bot. „Portál, do kterého jsme vstoupili, byla koule.“

„Ano,“ souhlasila jsem a zvedla hlavu k obloze nad stromy. Z nějakého důvodu byla narůžovělá.

„Třeba jsme prošli územím nikoho a vynořili se na jiné planetě?“ spekuloval M-Bot.

„ Ne, tohle *je* území nikoho. Víceméně.“ Dupla jsem si, abych otestovala měkkou půdu pod sebou. Vzduch byl vlhký, jako kdybyste seděli ve vaně, ale džungle byla až příliš tichá. Nemělo by takového místo kypět životem?

Zprava sem pronikaly louče světla, byly vodorovně se zemí. Takže tu byl... západ slunce? Vždycky jsem chtěla něco takového vidět. Podle všech příběhů šlo o dramatickou událost. Stromy ale byly bohužel tak husté, že se mi nepodařilo zjistit zdroj světla, ale pouze směr, odkud přichází.

„Musíme to tady prozkoumat,“ zavelela jsem. „Postavíme si tábor, prozkoumáme okolí, zorientujeme se.“

M-Bot jako by mě neposlouchal. Přiblížil se ke mně.

„M-Bote?“

„Já... Spenso, já jsem *naštvaný!*“

„Já taky,“ přitakala jsem a praštila pěsti jedné ruky do dlaně druhé. „Myslím si, že mě Bradeová zradila. Ale...“

„Jsem *naštvaný* na *tebe*,“ přerušil mě M-Bot a mávl paží. „Samozřejmě, že to, co cítím, není *skutečný* hněv. Je to jen syntetická náhražka emoce, kterou vytvořily mé procesory s cílem prezentovat lidem realistickou nápodobu... toho... Kruci!“

Opustila jsem svoje obavy a zaměřila se na to, jak zněla jeho řeč. Když jsem M-Bota našla poprvé v tomhle malém dronu, jeho projev byl pomalý a nezřetelný – jako kdyby byl pod silnými sedativy. Ale teď mluvil jasně a rychle jako jeho staré já.

S bzukotem přede mnou létal sem a tam, jako když někdo nervózně přechází po místnosti. „Je mi už jedno, že jde o falešné emoce. Je mi jedno, že je jenom napodobuji. Já jsem *naštvaný*, Spenso! Tys mě na Výhledu na hvězdy opustila!“

„Musela jsem,“ bránila jsem se. „Musela jsem pomoci Detritu!“

„Oni mi rozebrali loď na kousky!“ pokračoval a vydal se opačným směrem. „Mou loď... mé tělo... Je pryč...“ Poklesl, div že nepadl na zem.

„Mm, M-Bote?“ zarazila jsem ho a vydala se k němu. „Mrzí mě to. Vážně. Ale co kdybychom tenhle rozhovor uskutečnili později?“

Bylo více než jisté, že podobné džungle jsou plné nebezpečných

potvor. Přínejmenším v babčinyh historkách lidi v džungli vždycky něco napadlo. Dávalo to smysl: mezi kmeny skrytými ve stínu a v zrádném kapradí se mohlo ukrývat cokoliv. Vzpomněla jsem si, jak ohrožená jsem se cítila, když jsem poprvé vyšla z jeskyně a uviděla oblohu. Bylo možné dívat se do spousty směrů, bylo tam tolik otevřeného prostoru.

Tohle mě znervózňovalo ještě víc. Něco na mě mohlo skočit z *kterékoliv strany*. Natáhla jsem ruku a dotkla se M-Botova dronu, který se pořád vznášel nízko nad zemí. „Měli bychom tuhle oblast zmapovat,“ řekla jsem, „zjistit, jestli se tu dá najít jeskyně nebo nějaký jiný úkryt. Má ten tvůj dron nějaké senzory? Zachytil jsi nějaké stopy civilizace, třeba rádiové vysílání? Myslím, že by tu měly být doly.“

Když neodpovídal, klekla jsem si vedle něj. „M-Bote?“

„Já,“ promluvil, „jsem *naštvaný*.“

„Podívej...“

„Tobě je to jedno. Nikdy ti na mně nezáleželo! Opustila jsi mě!“

„Vrátila jsem se,“ namítla jsem. „Opustila jsem tě, protože jsem musela! Jsme vojáci. Občas *musíme* učinit obtížná rozhodnutí!“

„Ty jsi voják, Spenso!“ zakřičel a vznesl se do vzduchu. „*Já jsem průzkumná umělá inteligence vyvinutá pro hledání hub!* Proč se od tebe vždycky nechám natlačit do takových věcí? Nechtěl jsem lézt do té koule a tys mě tam zatáhla! Ááá!“

Zatroleně. Ten dron měl překvapivě výkonné reproduktory. A jako odpověď na jeho křik něco v dálce zařvalo. Ten zvuk v lese nabral zlověstnou ozvěnu.

„Podívej,“ odpověděla jsem potichu M-Botovi. „Já to chápu. Taky bych na tvém místě byla trochu *naštvaná*. Pojdme...“

Než jsem stačila dokončit větu, zaplul do džungle. Tiše přitom vzlykal.

Zaklela jsem a vydala se za ním. Jenže on uměl létat – zatímco já si musela nějak poradit s podrostem. Přeskočila jsem padlý kmen, ale pak jsem se musela protáhnout mezi spletenými šlahouny a vějířovitými listy. Nakonec mě něco chytilo za nohu a já jsem přistála na zemi.

Když se mi konečně podařilo se narovnat, uvědomila jsem si, že nemám tušení, kterým směrem se vydal. Vlastně... ani ze kterého

směru jsem přišla. Byl tohle ten kmen, přes který jsem lezla? Ne... to bylo dřív, než jsem se proplétala těmi šlahouny. Takže...

S heknutím jsem se uvelebila na přerostlých kořenech, pušku si složila do klína a vydechla. Má výprava začínala podle tradičního spensovského modelu: všichni na mě byli naštvaní. Došlo mi, že potřebuju pár chvil na upuštění páry. M-Bot tu nebyl jediný plný silných emocí.

Nejdřív jsem se setkala s pátračem, který se pohyboval vesmírem a myslel, že jsem mrtvá. Pak jsem se probrala v nemocnici a podařilo se mi utéct vražednému komandu. Teď jsem za sebou měla rychlé rozhodování, jestli se vydat na tohle místo, a měla jsem obavy, že jsem se rozhodla špatně.

Možná bych se měla vrátit domů a najít způsob, jak poslat do území nikoho někoho *jiného*, aby hledal odpovědi. Někoho chytřejšího, třeba Šmodrcha. Anebo někoho opatrnějšího, jako Kimmalyln. Právě teď jsem se cítila ztracená. Netušíla jsem, co se stalo Cunovi, a měla jsem strach o své přátele.

Byla jsem sama, izolovaná, ztracená. A aby toho nebylo málo, můj jediný společník – který *měl být* emočně stabilní, protože k tomu byl *naprogramován* – začal vyvádět a zmizel.

Cítili se lidi z babčinyých vyprávění podobně? Kéž bych věděla, co dělala mongolská princezna Chutulun nebo Calamity Jane z Divokého západu, když toho na ně bylo moc.

Ani nevím, jak dlouho jsem tam seděla. Dost dlouho na to, abych si všimla, že to, co vydává světlo, se nepohybuje. Rozhodla jsem se, že vypátrám zdroj a pustím z hlavy stále narůstající úzkost o Jorgena a své přátele.

Už jsem se jednou rozhodla. Teď jsem byla tady a bylo zapotřebí se naučit, co je třeba, a pak najít cestu domů. „M-Bote?“ oslovila jsem stromy. Můj hlas zněl jako skřehotání. „Jestli mě slyšíš, můžeš se prosím vrátit? Slibuji, že se ti omluvím – a dokonce ti dovolím, abys mě nejdřív urazil.“

Žádná odpověď. Jen slabý zvuk šustícího listí. Přinutila jsem se zaměřit se na podrobnou prověrku svého vybavení. Byl to způsob, jak řešit stávající situaci. A i když to vypadalo jako zanedbatelná aktivita, umožnilo mi to znovu převzít kontrolu nad situací. Tohle mě naučil Cobb.

Zatroleně. Řekla jsem Cobbovi, že Cunova strana chce mír. Winzik a Bradeová toho mohli využít k tomu, aby vylákali Cobba k rozhovorům – a pak ho podrazili.

Ne, nařídila jsem si. Prověrka vybavení.

V rychlosti jsem si znovu prohlédla pušku. Během útěku jsem ji téměř nepoužila, a to znamenalo, že měla dostatek energie – a zbývalo tam zhruba pět set ran, v závislosti na tom, jestli použiji standardní, nebo posílené energetické střely.

Na kombinéze jsem neměla zdravotní pás, bohužel, a nebyla tam ani pilotní souprava pro přežití. Měla jsem překládací špendlík, který jsem používala na Výhledu na hvězdy, abych rozuměla jazykům tvorů z jiných částí vesmíru. Zalovila jsem v kapsách bundy v naději, že objevím třeba nůž nebo něco, na co už jsem zapoměla. Místo toho jsem vytáhla hrst zářícího písku.

Zářící. Písek.

Stříbrný, jako kdyby někdo rozemlel kus trupu hvězdné stíhačky, tak byl lesklý. Bylo to něco tak nesmyslného, že jsem tam jen seděla a dívala se, jak mi propadával mezi prsty.

U všech svatých. Co to bylo? Sevřela jsem ruku a vrátila ji zpátky do kapsy. Tam jsem zaregistrovala ještě něco dalšího. Jakýsi žmolek úplně na dně toho písku. Zahrabala jsem a vylovila otcův pilotní odznak. Ten, který jsem si schovávala už od jeho smrti. A přesto jsem si byla *jistá*, že když jsem vstupovala do portálu, tak jsem ho neměla. Neměla jsem ho ani na Výhledu na hvězdy. Nechala jsem ho na Detritu, ve své skrýši. Tak jak to, že se najednou objevil v mé kapse, navíc obsypaný stříbrným pískem?

Dívala jsem se na něj, jako kdybych ho viděla poprvé. Nakonec jsem si ho strčila jinam. Nic dalšího jsem nikde v kapsách neobjevila, ale měla jsem přece jen ještě něco: své schopnosti. Věděla jsem, že se nedokážu hyperskokem přemístit domů – ani jsem odsud domov *necítila*. Mám ale přece i jiné schopnosti. Tou první, která se u mě kdy projevila, bylo „slyšet hvězdy“. Což prakticky vzato znamenalo, že jsem dokázala komunikovat na dlouhé vzdálenosti. Možná bych se odsud nakonec mohla přesunout hyperskokem, ale podařilo by se mi spojit se mentálně s babčou?

Opřela jsem se v sedě zády o strom a zkusila to. Jen jsem zavřela oči a... poslouchala, rozprostřela svou mysl. Zní to sice hloupě, ale

strávila jsem při nácvičku téhle dovednosti s babčou celé hodiny. A dnes jsem něco ucítila.

V mé blízkosti byla něčí mysl. Byla mi důvěrně známá, jako by to byl někdo, koho jsem už kdysi znala. Kdo to byl? Babča ne... ani Jorgen... dokonce ani pátrač. Zkusila jsem se s tou myslí spojit a měla jsem... pocit uspokojení? Bylo to zvláštní.

A pak jsem ucítila něco jiného. Další mysl, taky poblíž. Byli to cytonici. Nevím, co byli zač, ale jakmile se naše mysli dotkly, naskočil mi v hlavě hlas.

Ahoj! ozvalo se. Další cytonik, v pásu?

Ano! vyslala jsem. Ztratila jsem se. Pomůžeš mi?

Opatrně, varoval mě ten hlas. Když tu použiješ své schopnosti, můžou tě slyšet nebezpečné bytosti! Kde jsi? Popiš svůj fragment a já se tě pokusím lokalizovat.

*Fragment? vyslala jsem. Pohybují se v džungli. Jsem... u... stro-
mu?*

Potřebovala jsem najít lepší orientační bod. Ale jak jsem tak o tom přemýšlela, zaváhala jsem. Co když to byl nepřítel? Jak mám vědět, že tomu hlasu můžu věřit? V té chvíli na mě něco zaútočilo.

2

Byli celkem tři. Dva ptákům podobní humanoidi s okřídlenými pažemi vyskočili zprava zpoza stromu, aby mě srazili k zemi, a nějaký dion s modrou kůží se objevil zleva – zřejmě šel po pušce, kterou jsem měla hozenou přes rameno.

Byl to dobrý plán, ale provedli ho *lajdácky*. První pták při skoku uklouzl a zakopl o druhého. To mi poskytlo dostatek času, abych se otočila a začala zvedat zbraň. *Málem* se mi podařilo na ně vystřelit – jenže energetický výboj šel mimo, protože dion položil ruku na zbraň.

S hekáním se pokoušel mi vykrotit pušku z rukou. Chyba. To jsem věděla ze svého výcviku v OSV i já. Měl praštit do hlavně, ovládnout jednou rukou zbraň a druhou mi jít po obličejí.

Diona jsem odrazila, ale oba ptáci na mě skočili. Jednoho z nich jsem s heknutím praštila pažbou a ozvalo se bolestivé zaskuhrání. Vytrhla jsem se, otočila a začala se uvolňovat.

Naneštěstí, když už jsem se chystala vyklouznout z toho klubka, popadl mě ze zadu někdo další. Okřídlený čtvrtý nepřítel? Skupina byla očividně dostatečně chytrá, aby si nechala někoho v záloze.

Bojovala jsem proti čtvrtému útočníkovi, a jak jsem byla dezorientovaná, narazil do mě tělem pátý tvor. Na toho posledního jsem se nestačila pořádně podívat – byl chlupatý a velký asi jako lednice, zatímco já... já prostě *ne*. V mých pilotních záznamech je uvedeno 152 centimetrů výšky.

Být malá je výhoda v kokpitu. Nikoliv v pěstním souboji. Ráda

bych si o sobě myslela, že pro ně nejsem snadné sousto, ale během pár vteřin jsem ležela na zemi, kompletně odzbrojená, jeden chlupatý tvor seděl na mně a jeden z ptáků mi mířil na hlavu mou vlastní puškou.

„Ale,“ povídá ten pták s puškou, překládaná slova cvrlikala z mého špendlíku, „copak to tu máme? Voják Nejvyšší instance? No, to je milé překvapení. A dokonce člověk! Nebojím se tvého druhu, člověče – ale ještě chvíli vzdoruj a zastřelím tě. A bude po všem.“

Znovu jsem hekla a vzdala ten boj. Roztáhla jsem paže, někdo mě za ně surově uchopil a zatlačil je k zemi. Konečně jsem se zbavila zadku toho tvora a mohla jsem se nadechnout čerstvého vzduchu.

Mí věznitelé mě zvedli do sedu a spoutali mi ruce za zády. Zaměřila jsem se na ptáka s puškou. Slyšela jsem o tomhle druhu. Heklové, myslím, že se jim říká nějak takhle? Měli dlouhé zobáky, tak trochu jako čáp, ale peří bylo zářivě barevné. Jejich taktické oblečení bylo bez rukávů, ale peří na pažích se nezdálo být dostatečně vzrostlé, aby s ním bylo možné létat. Vypadalo to spíš... jako nějaké rudimenty, jako když lidem místo srsti zůstalo jen pár chlupů.

„Co s tím chceš dělat, Vlepe?“ zeptal se ten chlupatý tvor. Při troše fantazie to mohla být klidně gorila. Tenhle druh jsem už taky viděla. Burlové, jestli si to pamatuji správně.

„To se uvidí,“ odpověděl Vlep, ten ozbrojený a na první pohled vůdce. „Člověče, proč tě sem poslali? Ten portál je pro vyhoštěné, ale ty jsi dorazila v uniformě a ozbrojená.“

Ano, měla jsem kombinézu a bundu Nejvyšší instance. To spolu se zbraní je mohlo dovést k závěru, že spolupracuji s nepřítelem. Z té poznámky vyplynulo ještě něco jiného: ta stěna *byl* portál a tohle bylo místo, kde se objevovali lidé, jakmile je Nejvyšší instance poslala do vyhnanství. Vždyť jsem to viděla sama. Vlastně...

Podívala jsem se na toho burla. „Gul'zah?“ zeptala jsem se. Před pár dny jsem viděla, jak právě tohohle burla posílají do vyhnanství.

„Ha,“ odpověděl burl. „Toho jsme sebrali, jak se tu objevil.“

„Tak proto jsi tady?“ zajímal se Vlep. „Lovíš tohohle konkrétního uprchlíka? Zajímavé.“

Jasně, že jsem tu nebyla z tohohle důvodu. Ale všimla jsem si, že burl, který měl zajal, má poněkud jiné rysy. Nebyla jsem nejlepší

v rozpoznávání neznámých tvorů, ale tenhle burl byl menší, statnější a měl širší obličej.

Takže ta skupina – ať už to byl kdokoliv – tady měla stanoviště a odchyťovali lidi, které sem poslali. Proč asi? Vyhoštění tvorové u sebe neměli nic cenného. A kdo byl ten cytonik, se kterým jsem se spojila? Dovedla jsem je k sobě tím, že jsem použila své schopnosti? Nebo jen dělám ukvapené závěry?

Znovu jsem rozprostřela své vědomí a hledala tu mysl. Ta nepatřila nikomu z místních. Její majitel byl o něco dál.

Co je? ozval se ten hlas, jakmile se naše mysli dotkly. *Říkal jsem, že máš být potichu.*

Zajali mě, oznámila jsem mu. Nějaká tlupa lupičů, nebo co to je, sledovali ten portál, kudy jsem přišla.

Piráti, oznamoval mi. Tohle území patří Kanonádě. Jsou opravdu drsní. Drž jazyk za zuby, nesmí se dozvědět, kdo jsi. A nekomunikuj cytonicky. Přitáhneš pátrače!

„Nechce mluvit, podívejme,“ vrátil mě do reality Vlep. „Držte ji pevně.“

Dion a další heklo mě popadli, zatímco mi Vlep prohledával kapsy. Znovu jsem se vzpírala – mít všude po sobě ruce bylo otravné –, ale jinak jsem prohlídku očekávala.

Brzy vylovil Vlep z mé kapsy trochu stříbrného prachu. „Ha! Hezký úlovek.“ Znovu zalovil v kapse a vytáhl odznak.

Rozšířily se mu oči, zřejmě výraz údivu u jejich druhu. Burl vydal hluboké zamručení, což... bylo možná taky překvapení?

„Ikona reality?“ zeptal se Vlep a podíval se na mě. „Musíš být opravdu důležitá.“

Když opeřená ruka sevřela odznak, zastavilo se mi srdce, ale nepřipadalo mi moudré dát najevo, jak velký význam pro mě tenhle předmět má. Proto jsem silou vůle zachovala klid. „Vážně nemám tušení, o čem mluvíš.“

„Každopádně díky za poklad,“ řekl Vlep a nacpal si odznak do malého váčku.

„Zastřelíme ji hned?“ zajímal se burl. „Nelíbí se mi brát si jako služebníka vojačku. Příliš nebezpečné.“

„Může být užitečná v boji,“ odpověděl dion, „když se k nám přidá. Představ si mít na své straně člověka.“

„Širostranci jednoho mají,“ oponoval mu Vlep, „a je k ničemu. Nedostál své pověsti. Věřte mi. Ale nezastřelíme ji – Nejvyšší instance ji poslala se zbraní. Bude tedy pro ně mít cenu. Prodáme jim ji zpátky na těžební stanici.“

Takže tu *byly* těžební stanice. Přinejmenším mi poskytl dobrý návod, jak se odsud dostanu, jakmile dosáhnu toho, kvůli čemu jsem tady.

Momentálně byla má největší šance na útěk zařídít, aby mě piráti podceňovali. Svěsila jsem ramena. „Z toho pro mě kouká pořádný malér,“ zakňourala jsem.

„Ha!“ zaradoval se Vlep. „Takže dobrá zpráva! Teď už víme, že má Gul'zah velkou cenu, možná bychom mohli dostat peníze i za něj! *Dvojnásobná* kořist.“ Podíval se na svůj váček. „Trojnásobná. Možná i víc. Postavte ji. A jdeme. Podle toho řevu před chvílí tipuju, že tu bude grig. Radši bych se mu vyhnul.“

Vyrazil do džungle a ostatní mě vlekli za ním. Předvedla jsem pár povzdechů, párkrát se vzepřela, a pak se nahrbila a šla s nimi. Předstírala jsem kapitulaci.

Přítom jsem je tajně studovala. Na první pohled nebyli piráti vycvičení vojáci. Vlep nevěděl nic o držení zbraně – otáčel se a mimoděk mířil při hovoru na ostatní. Nepřekvapovalo mě to. Nejvyšší instance odsuzovala takzvanou „agresivitu“ a nebylo pravděpodobné, že by někdo z jejich řad měl bojový výcvik. Winzikovi a jeho kamarádům to vyhovovalo. Lidi tak byli ovladatelnější.

Že by se tahle skupina vytvořila z vyhnanců? Někteří měli u boku zbraně – burl nůž a Vlep jakousi pistoli. Ale nic z toho proti mně nepoužili. Záměrně mě chytili živou. Ačkoliv je možná překvapilo, jak dobře jsem bojovala a jak jsem byla vyzbrojená.

Možná bych mohla využít jejich hlouposti. Přinejmenším někdo schopnější by toho využít dokázal. Já jsem na tohle neměla výcvik, já...

Ale opravdu má smysl tímhle argumentovat?

Výcvik špiónky jsem taky neměla, přesto jsem infiltrovala Nejvyšší instanci. A bezpochyby jsem odvedla dost dobrou práci. Ale sponž než to všechno vzalo špatný konec.

Zvolila jsem si, že sem půjdu, sama. Nastal čas přestat si stěžovat na svou situaci.

„Hej, Vlepe,“ zavolala jsem na něj. Kráčel pořád v čele skupiny a já se ho pokoušela dohnat. Skoro okamžitě jsem zakopla a málem upadla na neviditelné popínavé rostliny. Útěk vážně nepřipadal v úvahu, alespoň dokud jsem měla svázané ruce.

S pomocí diona jsem se narovнала a zavolala znovu. „Vlepe. Vy všichni jste přece vyhnanci, nebo ne? Snažíte se co nejlíp využít tuhle špatnou situaci. Můžu vám pomoci. Nejsem nepřítel.“

„Tady,“ odpověděl heklo, „je každý náš nepřítel.“

„Jsem voják,“ pokračovala jsem. „Můžu vycvičit vaše lidi. Pomocť vám. Jen potřebuju pár informací. O tomhle místě a o...“

Zastavil se a otočil proti mně zbraň. „Nemluv, dokud nedostaneš otázku. Jsi na území Kanonády. Drž hlavu sklopenou a doufej, že nezměním názor a nebudu považovat tvoje zachování naživu za zbytečnou komplikaci.“

„Hele, Vlepe,“ ozval se jeden z heklů, „myslím, že ji znám. Není to... Winzikův ochočený člověk?“

„Winzikův?“ zarazil se Vlep. „Kdo je to?“

„Promiň,“ opáčil heklo. „Zapomněl jsem, jak málo informací se sem dostane zvenčí. Jeden z vyšších funkcionářů Nejvyšší instance si drží lidského bodyguarda. Myslím, že je to ona.“

„Zajímavé,“ přimhouřil oči Vlep a zahleděl se na mě. „Proč by tě posílali honit vyhnance, člověče? Anebo jsi nakonec podrazila Nejvyšší instanci a dočkala se tak nevyhnutelné odměny?“

Spletli si mě s Bradeovou? Zdá se, že nejsem jediná, kdo má problém rozlišit od sebe jednotlivé příslušníky cizích vesmírných ras.

Při vzpomínce na Bradeovou jsem se ušklíbla. Nepodařilo se mi získat ji pro svou věc. Byla to cytonička a byla tím, kdo přivolal pátrače, aby zaútočil na Výhled na hvězdy. Kdyby se mi jakkoliv podařilo proniknout k ní blíž, tohle všechno by...

Džunglí se ozval strašlivý řev nějaké příšery. Byl tak hluboký a silný, že se rozechvěly stromy. Celá skupina ztuhla a jejich oči přejížděly mezi stromy a popínavými rostlinami. Co v téhle zkažené části vesmíru dokázalo vyloudit takový zvuk?

„Blíží se,“ zašeptal Vlep. „Rychle. Zpátky do lodí.“

Moment.

Do lodí?

Mohla bych doufat, že tu mají hvězdné stíhačky? V kokpitu lodí

bych se určitě cítila sebevědoměji. Když se znovu dali do pohybu, pospíchala jsem spolu s nimi. A se stejnou slávou, jako když popadá vesmírná suť a odhalí nebesa, rozestoupily se stromy a vešli jsme na malou mýtinu – kde stály tři lodě. Dvě civilní plavidla střední velikosti a elegantní, nebezpečně vyhlížející stíhačka.

Jako kdyby osud viděl mé trápení a rozhodl se poslat mi dáreček – v podobě přepadového stíhacího letounu s dvojicí destruktorem. Byla jsem tak unesená jeho krásou, že mi uniklo něco důležitého. Skupina kolem mě se zastavila a nedívali se na lodě – ale na dva piráty, kteří tu zřejmě byli zanecháni, aby hlídali plavidla.

Jeden byl dion, který působil zmateně a snažil se druhého ošetřit čímsi z lékárníčky. Tím druhým byl burl, seděl na zemi vedle jedné z lodí. Samice, jak jsem usoudila z její velikosti.

A rozpouštěl se jí obličej.

3

Její podivný vzhled způsobil, že jsem otevřela užasle ústa. Ačkoliv tělo mělo tvar gorily a byla oblečená do praktického civilního oděvu jako ostatní, neměla nos, jen malou žmolku tam, kde by se měl nacházet, a místo úst tenkou čárku. Tváře se jí po stranách propadaly a oči – mléčně bílé – byly otevřené a zíraly dopředu.

V tom obličejí bylo něco výrazně nepřirozeného. Co se jí stalo?

„Přivaž vězně,“ nařídil Vlep dionovi. Ten mě odvedl na okraj mýtiny. Tam mě úzkostlivě přivázel za ruce, které jsem měla stále spoutané za tělem, k části stromu, abych nemohla z místa. Zřejmě ke kořenu? Pak ten dion přeběhl k ostatním. Ti se mezitím shromáždili kolem burla.

Okamžitě jsem se začala vrtět, abych se osvobodila. Naneštěstí jejich schopnost vázat uzly byla o dost rozvinutější než bojové dovednosti. Byla jsem svázaná pevně, a tak jsem alespoň začala otírat provazy o kůru stromu v naději, že se roztřepí.

„Co se stalo?“ zeptal se Vlep diona na stráží. „Cos jí udělal?“

„Nic! Jen jsem odešel mezi stromy, abych si ulevil, a pak jsem se vrátil a...“ Zmatený dion ukázal gestem směrem k postavě.

Zatraceně. Ten tvor s roztékajícím se obličejem mě znervózňoval. Ostatní se chvíli hádali a pak jeden z nich navrhl, ať zkusí „popel reality“, což, jak se ukázalo, byl stříbřitý prach z mé kapsy. Vlep ho začal sypat na burla.

Jak jsem se na ni dívala, začaly jí zářit oči. Šlo to zevnitř, jako kdyby měla něco pod kůží. Čisté bílé světlo. Připomnělo mi to...

Ty oči. Oči pátračů.

U všech svatých!

Pokoušela jsem se odtrhnout od toho kořenu a vypadalo to slibně – ale nebyla jsem dost silná, abych ho vyrvala ze země. A tak jsem se vrátila k tření svých provazů o kůru.

„Lehce doleva,“ ozval se zezadu živý hlásek. „Je tam drsnější oblast, třeba to pomůže.“

Zarazila jsem se a pak se ohlédla přes rameno. Tam se vznášel malý dron, skrytý v podrostu.

„M-Bote!“ vydechla jsem a pak rychle zmlkla a hodila očkem k pirátům. Byli ode mě asi jen sedm metrů, ale měla jsem štěstí, nevypadalo to, že by něco zaslechli. „Tys mě našel!“

„Nebyla jsi zrovna moc potichu, Spenso,“ odpověděl M-Bot a přiletěl o kus blíž. „Koukám, že sis našla kamarády. To je... hezké. Podívej, musíme si promluvit. Od srdce. Od srdce k procesní jednotce simulující biologickou funkci podobnou srdci.“

„Teď není nejlepší doba!“

M-Bot zavrtěl odmítavě mechanickou paží. „Emoce biologických bytostí často přicházejí v nevhodnou dobu. Setkal jsem se s tím při mnoha příležitostech. A Spenso... myslím, že teď mám *pocity*.“

„To... mě nepřekvapuje. Měl jsi je i dřív, bez ohledu na to, cos tvrdil.“

„Spenso,“ pokračoval M-Bot, „přemýšlel jsem. A... a procítil to. Opravdu *jsem byl* naštvaný, žes mě opustila a dovolila, aby mě rozebrali, vykuchali a zabili. Ale chápu, *proč* jsi to udělala. Neměl bych se na tebe zlobit. Já... jsem reagoval přehnaně.“

„Bezva,“ zareagovala jsem a dál se snažila vyprostit. „Taky mě to mrzí a odpouštím ti.“

„Ano?“

„Ano, jistě,“ potvrdila jsem a natočila se do strany, abych mu ukázala spoutaná zápěstí. „Podívej, mohl bys...“

„Moc děkuju, Spenso!“ zajásal. „Díky, díky. Cítím tolik vřelosti! Možná se mi přehřívá napájecí matice. Ale, ale je to *úžasné!* Mám pocit, že budu plakat, ačkoliv je to pro mě fyzicky nemožné.“

„Mohl bys...“

„Třeba bych si na ten dron mohl nainstalovat mechanické slzo-

vody. Abych mohl být jako ty a pouštět? Ale ty, když tě přepadnou emoce, s těmi sekrety nejsi zase tak moc efektivní.“

Zhluboka jsem se nadechla. V příbězích mají hrdinky vždy věrné oře, kteří umí mluvit, anebo oddané, *tiché* přátele. Chápala jsem důvod. Osamělý jezdec by toho zřejmě nedokázal tolik, kdyby jeho kůň byl žvanil posedlý houbami.

I tak jsem měla radost, že ho vidím. Znovu jsem hodila očkem po svých věznilích. Drželi teď nemocného burla u země, vypadalo to, že má křeče. Soucítala jsem s tou bytostí, ale její neštěstí bylo perfektně naplánované. Piráti by si jinak M-Bota určitě všimli.

„Spenso?“ oslovil mě znovu. „Ou! Ty jsi svázaná?“

„Ty sis toho všiml až *teď*?“ zavrčela jsem. „Cos asi myslel, že dělám s těmi provazy?“

„Domníval jsem se, že se chceš podrbat! Proto jsem tě nasměroval na hrubší část toho kořene. Vy, biologické bytosti, si pořád něco škrábete. Kůže musí být děsná.“ Pak zaváhal. „Abych byl upřímný, asi jsem si *měl* všimnout, že jsi zajatec. Vlastně je to víc než zřejmé. Jenže mě rozptýlily všechny ty emoce, které mé procesory nevy světlně simulují. Hmm... Jo. Tohle jsou provazy.“

„Pomůžeš mi se z nich dostat?“

„Mm... jo. Pomůžu... vyhledám v databázi řešení pro rozvazování uzlů...“

„Nebo bys je mohl normálně rozvázat!“ sykla jsem.

„Nejsem si jistý jak.“

„Tak těžké to zase není.“

„Pro tebe možná ne. Já ale nejsem zrovna zvyklý *dělat* věci, Spenso. Jsem umělá inteligence pro informační podporu. Já... nevím, jak *jednat*. Vlastně jsem musel vyslat své samovypínací protokoly do nekonečné smyčky. Nelíbí se jim, že umím létat.“

Lidé, kteří vyrobili jeho starou loď, implantovali do jeho osobnosti silné kontrolní mechanismy. Už to, že dokázal některé z nich obejít, bylo obdivuhodné.

Výkřik z místa, kde byli piráti, upoutal mou pozornost. Nemocný burl se bránil a škubal sebou – jednoho z heklů od sebe odmrštil neuvěřitelnou silou.

„Rychle,“ sykla jsem. „Máš *něco*, co by mi pomohlo utéct?“

„Mám světelnou linku,“ hlásil M-Bot. „Našel jsem ji v dílně

u jednoho pracovního dronu a přivlastnil jsem si ji. Plánoval jsem, že ji použiji při útěku. Možná bych tě mohl odtáhnout?“

Světelná linka byla velké plus. I když rázové prstence byly malé a dron měl velikost zhruba jídelního tácu, jen nebyl tak tenký. Moc síly v sobě mít nemohl.

„Připoj světelnou linku k provazům na mých rukách,“ nařídila jsem mu. „Třeba když spojíme síly, tak se nám podaří vytrhnout ten kořen ze země a já se osvobodím. Připrav se. Musíme to udělat rychleji, než si piráti všimnou, co se děje.“

„Jo,“ souhlasil M-Bot. „Když jsme u toho...“

Piráti se rozeběhli ke svým lodím, bylo jasné, že se rozhodli ponechat samici burla s rozpouštějícím se obličejem jejímu osudu. Jí se to ale nelíbilo. „Dej mi ten obrázek, Vlepe!“ zakřičel burl. „Musíme to zkusit! Třeba to zabere!“

Jenže Vlep ho neposlechl. Všichni ostatní utíkali ke svým lodím, ale on se otočil ke mně. Uviděl M-Bota. Okamžitě zvedl pušku a namířil na nás, očividně usoudil, že nechat nás žít je příliš nebezpečné.

Připrav se, ozval se hlas v mé mysli.

Připrav se? podivila jsem se v duchu a zírala na tu pušku. *Na co?*

Země se začala otrásat. Stromy se chvěly. Vlep přestal mířit na mě a stočil hlaveň pušky k blížícím se zvukům.

Pak vtrhl na mýtinu zatroleně velký *dinosaurus* – a na jeho hřbetě seděl chlap s knírem.

4

Ano, dinosaurus. Tedy, nikdy dřív jsem žádného neviděla, ale vypadalo to jako plaz, chodilo to po dvou a za sebou to táhlo dlouhý ocas. Jo, zdálo se, že má oči na ramenou a jeho „krk“ byl dlouhý jako kmen a končil zubatou tlamou. Možná by se pro něj hodilo spíš označení „obří démonický mravenečník“. Ale já se rozhodla pro dinosaura.

Ten člověk pro mě byl skoro stejně překvapující zjev. Na sobě měl leteckou bundu a taktické kalhoty, mohlo mu být kolem padesáti. Výrazná hranatá čelist, na svůj věk svalnatý a kníry mu trčely dobrých patnáct centimetrů na obě strany obličeje. Jak dinosaurus pelášil kupředu, muž šikovně sklouzl dolů po boku toho zvířete, dopadl na zem a překulil se.

Byl to ten nejúžasnější příchod na scénu, jaký jsem kdy zažila. Proč jsem *sama* nedokázala jezdit do boje na dinosaurovi a seskakovat z něj s takovou bravurou?

Ale moment. Útěk. Jo. Příjezd toho cizince ode mě odpoutal veškerou pozornost.

„Ted!“ křikla jsem na M-Bota.

Vzepřela jsem se do dřepu a pak se pokusila postavit. Vší silou jsem se snažila přetrhnout kořen, ke kterému mě připoutali. M-Bot se vznášel vedle mě a táhl ho vzhůru světelnou linkou, jak jsem ho požádala. Díky jeho přidané síle kořen povolil a já se se zavrátáním osvobodila.

Podařilo se mi udržet rovnováhu, zatlačila jsem paže dolů a při-

dřepla si. Pak jsem protáhla spoutané ruce pod nohama a dostala je před sebe. Mít figuru a velikost jako já *má* své výhody.

„Je skvělé, že tě poznávám osobně, má cytonická kamarádko!“ promluvil na mě ten cizinec, skokem se octl vedle mě a vytáhl lovecký nůž. Natáhla jsem ruce před sebe a on jediným pohybem přeřízl provazy. Pak mi jako správný gentleman podal ruku. „Chet Hvězdohled! Interdimenzionální galaktický průzkumník!“ Musel křičet, aby přeřval burácení toho monstra pobíhajícího po mýtině. Země se otrásala pod jeho dunivým krokem.

„To je úžasné jméno!“ zařvala jsem na něj.

„Díky! Vymyslel jsem ho sám! Co teď?“

„Co takhle ukrást hvězdnou stíhačku?“ navrhla jsem a ukázala prstem.

„Lahodná hudba pro můj sluch, slečno!“ zakřičel zpátky. „Už je to hodně dlouho, co jsem měl naposled příležitost!“

Naneštěstí ta elegantní loď už vzlétala. Piráti se rozprchli. Zůstali jen tři: samec burla, samice burla se zářícíma očima, kterou se snažil odtáhnout do bezpečí, a Vlep. Pálil po dinosaurovi – a ten, překvapivě, vůbec nevypadal, že by ho energetické rázy poranily.

Pořád jsme měli šanci ukrást jedno civilní plavidlo, raketoplán. Chvilku jsem váhala, ale pak můj zrak padl na Vlepa. Opeřený tvor měl váček s odznakem mého otce.

Z nějakého důvodu mi v tu chvíli odznak připadal důležitější. „Změna plánu,“ zahlásila jsem a rozeběhla se k Vlepovi.

Chet se ke mně okamžitě přidal. Vlep dál pálil po dinosaurovi, který si ho nevšímal a chňapal po jedné ze vzlétajících lodí. Narazila jsem do Vlepa zezadu, dostala ho na kolena a pak padl na zem jak široký, tak dlouhý. Chet mu vzal zbraň, zatímco já jsem svedla souboj s kapsou heklovy uniformy, ze které jsem nakonec vydolovala onen váček.

„Ani hnout!“ ozval se zezadu čísi hlas.

Otočila jsem se a zjistila, že se ta elegantní loď vznáší nedaleko nás a míří na mě destruktory. Vlep využil příležitosti a vytratil se. Svou zajatkyňi zanechal napospas osudu. Chet upustil pušku a vymrštil ruce nad hlavu. Zbraně namontované na lodi byly dostatečně výkonné na to, aby z nás nezbylo vůbec nic.

Naštěstí pilot zapomněl na dinosaura. Ten vztekle ukousl kus

křídla. Ukryla jsem se do podrostu a Chet o malou chvílku později udělal totéž. Opožděně se k nám snesl i M-Bot.

Podívala jsem se na poslední loď, ale Vlep se už drápal na její palubu – a ostatní pálili po dinosaurovi. Vydat se přes mýtinu znamenalo koledovat si o náhodný smrtelný zásah.

„Obávám se,“ ozval se Chet, „že operaci *Ukradni si loď* budeme muset zrušit. Je mi líto.“

„Nic se neděje,“ odpověděla jsem.

„Můžeme?“ udělal gesto směrem do džungle. „Nechtěl bych zůstat v palebné přímce těch lodí.“

Na mýtině se mezitím samice burla zbavila agónie a narazila samce na strom. Zhroutil se na zem, oči měl zavřené. Okamžitě stočila svůj pohled ke mně – jako kdyby cítila, kde jsem. Její oči vyrůstaly z kůže, jamky jako by s ní splývaly. Ale hluboko uvnitř lebky byly dva bílé body. Vyzařovaly z jejího nitra a já jsem z nich cítila intenzivní nenávisť.

Až jsem přestala dýchat. Pak na mě ukázala rukou a zařvala. Zatroleň.

Vzdala jsem se poslední naděje, že se dostaneme k jedné z těch lodí. Připojila jsem se k Chetovi a vyrazila do džungle. Za sebou jsem slyšela palbu z destruktora a řev té příšery.

5

Chet utíkal přede mnou a vypadalo to, jako by měl šestý smysl pro to, kam šlápnout. Dařilo se mi ho následovat poměrně rychle a vyhýbala jsem se jámám i skrytým větvím. Došla jsem k závěru, že přežítí v džungli je součástí běžného repertoáru interdimenzionálního galaktického průzkumníka.

M-Bot se vznášel vedle mě. „Spenso!“ ozval se. „Myslím, že se mi daří simulovat strach! Nebo... Ne. Teď není čas na tyhle řeči. *Cítím obavy. Mám strach!*“

No, to byl tedy pokrok. Křik za námi slábnul a já jsem byla ráda, že se zvětšila vzdálenost mezi mnou a tím tvorem se zářícíma očima. Ačkoliv mě současně bodlo u srdce – bála jsem se o Hrůzoslimačku. Předpokládala jsem, že se přenesla hyperskokem domů, ale co když místo toho přeskočila sem, jen o kus vedle?

Byl to hrozný pocit, že se po ní nemůžu podívat. Ale... doufejme, že jestli je někde tady, je v bezpečí. Nakonec, pokud bych měla vsadit na sebe, na M-Bota, nebo na slimačku, pravděpodobnost, že jeden z nás přežije sám v téhle džungli, byla nejvyšší u ní.

Utíkali jsme, dokud bylo slyšet střelbu. Nakonec na mě Chet kývl a oba jsme se schoulili vedle pařezu pokrytého mechem. Tohle místo působilo tak cize. Co člověk mohl dělat, když kolem něj bylo tolik *života*? Povrchem planety měly být přece pusté prostory plné kamenů a kráterů. To bylo přirozené a normální. Ne tenhle skleník.

„Sláva,“ pronesl tiše Chet, „piráti si asi konečně všimli, že se ten tvor živí energií. Takovými zbraněmi jej není možné zranit,