

Balení DÁRKŮ

Eva Vítová
Alena Vondrušková

Šikovné
Ruče

18
originálních
nápadů
s návody



Upozornění pro čtenáře a uživatele této knihy

Všechna práva vyhrazena. Žádná část této tištěné či elektronické knihy nesmí být reprodukována a šířena v papírové, elektronické či jiné podobě bez předchozího písemného souhlasu nakladatele. Neoprávněné užití této knihy bude **trestně stíháno**.

Používání elektronické verze knihy je umožněno jen osobě, která ji legálně nabyla a jen pro její osobní a vnitřní potřeby v rozsahu stanoveném autorským zákonem. Elektronická kniha je datový soubor, který lze užívat pouze v takové formě, v jaké jej lze stáhnout s portálu. Jakékoliv neoprávněné užití elektronické knihy nebo její části, spočívající např. v kopírování, úpravách, prodeji, pronajímání, půjčování, sdělování veřejnosti nebo jakémkoliv druhu obchodování nebo neobchodního šíření je zakázáno! Zejména je zakázána jakákoliv konverze datového souboru nebo extrakce části nebo celého textu, umístování textu na servery, ze kterých je možno tento soubor dále stahovat, přitom není rozhodující, kdo takovéto sdílení umožnil. Je zakázáno sdělování údajů o uživatelském účtu jiným osobám, zasahování do technických prostředků, které chrání elektronickou knihu, případně omezují rozsah jejího užití. Uživatel také není oprávněn jakkoliv testovat, zkoušet či obcházet technické zabezpečení elektronické knihy.



Balení DÁRKŮ

Eva Vítová
Alena Vondrušková

Šikovné
Ruce



 GRADA



Eva Vítová, Alena Vondrušková
Balení dárků

Vydala Grada Publishing, a.s.,
U Průhonu 22, Praha 7,
obchod@gradapublishing.cz, www.grada.cz,
tel.: +420 220 386 401, fax: +420 220 386 400,
jako svou 2189. publikaci

Odpovědná redaktorka Erika Mravinačová
Návrh a grafická úprava obálky a knihy Artedit s. r. o., Praha
Grafické a DTP zpracování Repro Print a.s., Praha
Fotografie v textu Petr Kříž, Světlana Husáriková
Fotografie na obálce Petr Kříž
Ilustrace, návrhy a zhotovení výrobků Eva Vítová
Texty PhDr. Alena Vondrušková
Počet stran 48
První vydání, Praha 2005
Vytiskla tiskárna Pratr a.s.
Náchodská 524, Trutnov

© Grada Publishing, a.s., 2005

ISBN 80-247-1113-3 (tištěná verze)
ISBN 978-80-247-7748-1 (elektronická verze ve formátu PDF)
© Grada Publishing, a.s. 2012

OBSAH

Dárky a jejich balení	4
Co budeme potřebovat	6
Materiály	6
Pomůcky	9
Dětská oslava	10
Domeček	10
Krabička s víkem	12
Obal s pastelkami	14
Valentinské dárky	16
Červená taška	16
Modrá taška	18
V barvách podzimu	20
Krabička se slámou	20
Mamince	24
Krabička se stužkami	24
Krabička s lýkem	26
Vánoční dárky	28
Modrá krabička se sušenými plody	28
Modrá krabička s kokardou	30
Zelená krabička s hvězdičkami	32
Zelená krabička se sušenými plody	34
Oslava výročí	36
Obal s růží	36
Obal s břechřanem	38
Nadílka	41
Ošatka s rohy	41
Ošatka s lýkem	43
Pytlíky s překvapením	44
Pytlík se zvonečky	44
Pytlík s rohy	46

DÁRKY A JEJICH BALENÍ

Dárky jsou bezesporu staré jako lidstvo samo. Jistě už pravěký lovec nabídl hrst jedlých plodů nebo lákavou morkovou kost někomu blízkému, tak jak o tom vypráví v oblíbených knížkách spisovatel Eduard Štorch. Mnohem větší význam však tehdy měly dárky s magickým významem, protože lidé věřili, že pomohou zajistit úrodu, zdraví, přízeň bohů nebo vítězství ve válce. A tak mezi první dárky patřily svým způsobem i drobné oběti bohům.

Takové dárky se samozřejmě nikdy nebalily, spíše naopak. Často se nosily ve vztážených rukách nebo vyzdvížené nad hlavu, aby si je všichni mohli prohlédnout. Tak tomu bylo i ve starověku, když panovníci posílali dary svým spojencům. Například bohaté dary podřízených králů římskému senátu bývaly vezeny na vozech nebo nesený otroky ulicemi města, aby je všichni mohli obdivovat.

Středověkým panovnickým darem bývaly často vzácné ostatky světců, které se ukládaly do honosných relikviářů, zdobených řezbou, zlatem a stříbrem. Rozmanité ostatkové truhlice jsou tak vlastně jednou z nejstarších forem obalů. Příslušníci šlechtických rodů si občas jako dárky posílali drahocenné oděvy nebo šperky v nádherných schránkách nebo kazetách ze dřeva a drahých kovů. Protože většina lidí tehdy neuměla číst ani psát, byly dárky označovány nikoliv nápisy a jmény, ale stuhami v barvách rodových erbů.

Z předhusitských Čech máme zprávy o tom, že si lidé dávali vánoční dárky. Kromě projevů milosrdenství vůči chudým se začaly objevovat i dárky mezi členy rodiny, které už měly trochu jiný účel, protože měly potěšit někoho blízkého.



Poprvé se osobní dárky začaly balit do pěkných obalů až v době renesance. Z Itálie známe například krabice potažené kůží, vytepávané kazety apod. V 16. a v 17. století se už také objevilo balení do pergamenu nebo ručně vyrobeného papíru. Zprvu se jednalo o dokumenty, obrázky a knihy, časem se tyto materiály používaly i na jiné předměty.

Skutečným uměním se balení dárků stalo ve zjemnělém dvorském prostředí francouzského dvora v době baroka a rokoka. A odtud ho začali napodobovat nejprve měšťané a v 19. století pak lidé v celé Evropě. Brzy začaly v příručkách společenského chování vycházet i rady, jaké dárky vybrat a zároveň návody, jak je co nejlépe zabalit a upravit.

Balení dárků do originálních obalů je hitem současné doby. Pěkně zabalенý dárek získává mnohem větší hodnotu. Nápaditý balíček vypovídá hodně o dárci, tedy o tom, kdo jej zhotovil, ale zároveň i o obdarovaném a také někdy o příležitosti, k níž byl přichystán.

A tak může být na první pohled jasné, že jde o dárek pro dítě, pro maminku nebo pro milovaného člověka. Anebo pro toho, koho si vážíme a chceme mu prokázat úctu. Jinak vypadají dárky k narozeninám nebo k nějakému výročí, jinak valentinské dárečky, na první pohled se poznají vánoční dárky.

Dárkové balení může být honosné a elegantní, nebo pestré a veselé, jemné a milé, anebo třeba rozverné či vtipné. Nebo také tajuplné. Moment překvapení vyvolává ostatně každý zabalенý dárek. Radost obdarovaného bývá pak dvojnásobná.



CO BUDEME POTŘEBOVAT

Materiály

Snad ani neexistuje materiál, který by už lidé nevyzkoušeli. Nejjednodušší je balení do pěkného dárkového papíru, anebo do nejrůznějších sáčků, krabiček či tašek, jejichž nabídka na trhu je dnes velmi pestrá. Stále však přibývá těch, kteří chtějí sami vymyslet a také zhotovit vlastní originální balení. Uplatnit svou fantazii, vyzkoušet nové nápady a výtvarný cit.

Základním balicím materiálem bývá papír ve všech podobách. Může to být potištěný dárkový papír se stovkami různých vzorů, jemný hedvábný papír, krepový v různých barvách, anebo i obyčejný hnědý či bílý balicí papír, který dává

prostor k dalšímu zdobení. Používá se také drahý ruční papír se zajímavou strukturou, který se hodí jak k balení, tak jako dekorační prvek. Papírenské firmy nabízejí ještě další, speciální druhy papíru, zvláštní svou strukturou, dekory nebo barevností (velurový, plástvový, morušový, banánový atd.).

K výrobě krabiček a dalších druhů pevných obalů se nejlépe hodí silnější karton z několika lepených vrstev. Více než sto let se už používá tzv. vlnitá lepenka, složená z vrstev vlnitého a rovného silného papíru. Objev amerického vynálezce byl patentován v roce 1871 a od té doby je na celém světě

nejvyužívanějším obalovým materiálem – lehkým, pružným a přitom mimořádně pevným.

Oblíbenou novinkou posledních desetiletí jsou jemné vlnité lepenky v různých barvách a s různými potisky, které se výborně



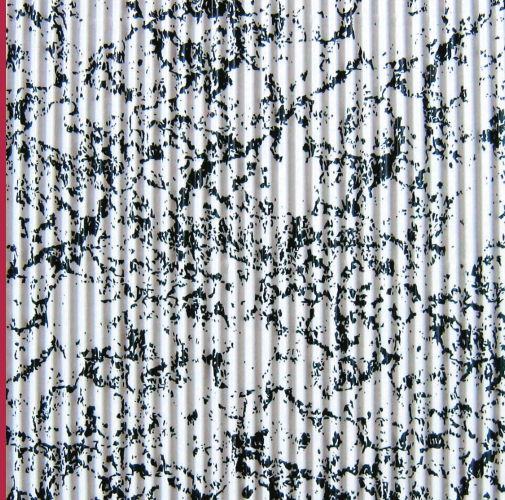

hodí právě k výrobě malých dekorativních balíčků.

Různé druhy papíru jsou sice nejpoužívanějším, ale zdaleka ne jediným obalovým materiálem.



Ke zhotovení náročnějších a zároveň i trvanlivějších obalů lze využít také textil (od hrubé pytloviny až po pevná plátna či jemné a průsvitné tkaniny z umělých vláken), dřevo i kov. Velmi působivé jsou mnohé druhy přírodních pletiv jako je proutí, orobinec, sláma nebo exotické liány a traviny. Z nich může být zhotoven celý obal,

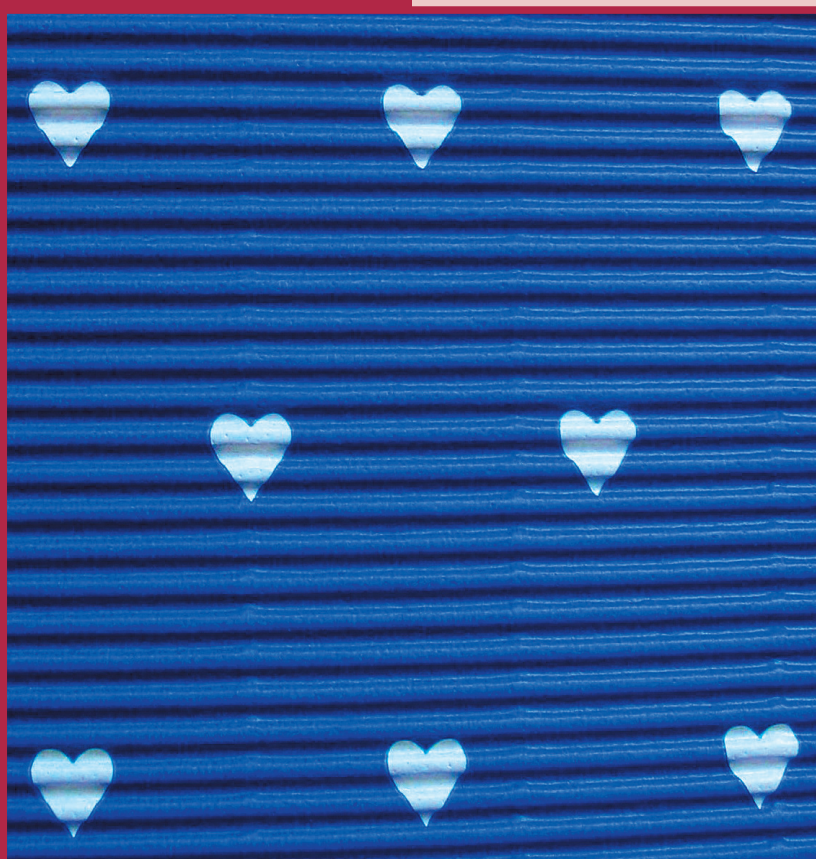

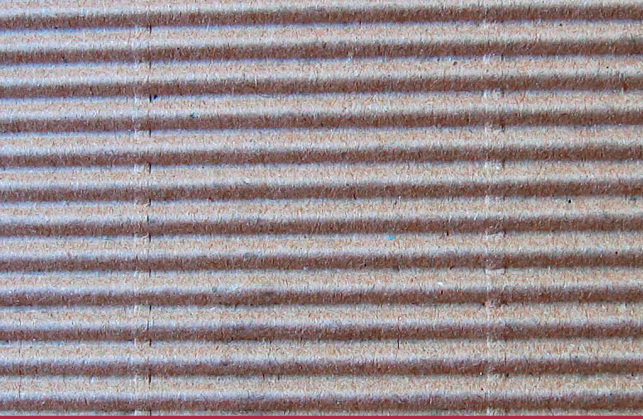

ale mnohem častěji se používají na převázání krabiček a balíčků. Nejčastěji se jako vázací materiál používá lýko, raději přírodní než umělé, a to jak ve svém přirozeném stavu, tak i obarvené. Výběr vázacího materiálu záleží na tom, jaký je charakter obalu, jakou má barvu a velikost. K hrubším materiálům se hodí kromě lýka také rezné provázky, sisal, juta, případně hrubá vlna apod. Často se používají

různé šňůry, tkanice, stuhy a stužky, od prostých a jednobarevných až po lesklé, vzorované, případně zlaté a stříbrné.

A konečně je třeba se zmínit o různých dekoračních drobnostech, které dotvářejí vzhled dárkového balení. Použít je možné v podstatě cokoliv, záleží především na výtvarném pojetí balíčku, ale také na jeho určení. Často se používají květiny, listy a plody, čerstvé i sušené.

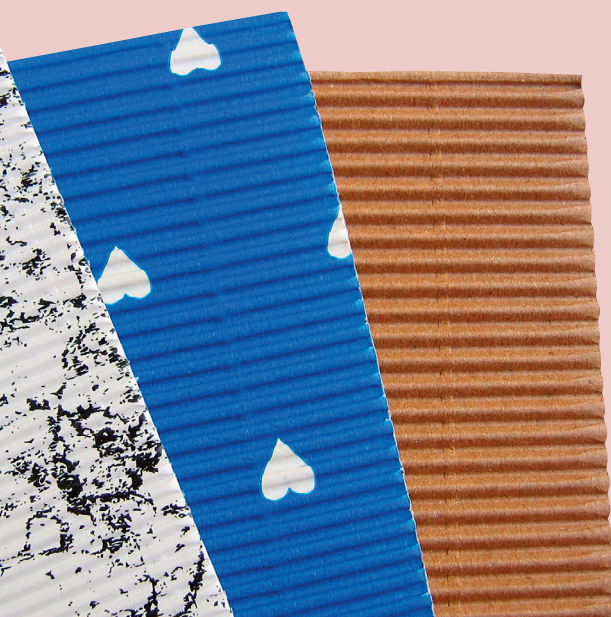
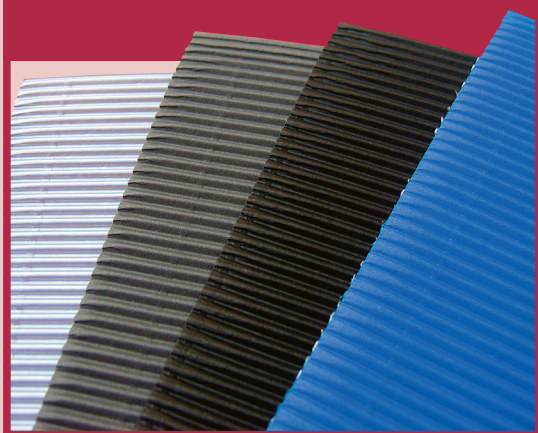

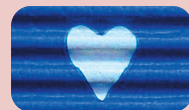

Vánoční dárky mohou zdobit hvězdičky, zvonečky, ořechy a další sváteční symboly. K mnoha příleži-

tostem se hodí srdíčka v nejrůznějších podobách. Možností je prostě tolik, že je nelze vyjmenovat.



Pomůcky

Kromě dobrých nápadů a šikovných rukou potřebujeme ke zhotovení pěkného dárkového balíčku jen málo pomůcek. Většinou postačí nástroje, které jsou v každé domácnosti běžně k dispozici. K nakreslení návrhu nebo stříhu pro výrobu skládané krabičky budeme potřebovat tužku a pravítko. Dobrým pomocníkem bývá silná jehla nebo jehlice s obroušeným, tupým hrotem. Pokud s ní obtáhneme podle pravítka ty části stříhu, které se nebudou řezat, ale jen překládat, velmi si usnadníme práci. Při skládání krabiček pak na těchto místech vytvoříme pěkné ostré hrany.

Dále jsou k práci zapotřebí nůžky a také nůž na papír, pěkně ostří, s nímž se nejlépe prořezává karton nebo vlnitá lepenka. Nezbytné je disperzní lepidlo, které rychle zasychá a nevytváří viditelné skvrny. Občas je zapotřebí také průhledná lepicí páska. Hodí se i tavicí pistole, s níž se dobře připevňují dekorační ozdoby.

Pokud pracujeme s jinými materiály než s papírem, budeme potřebovat i příslušné nářadí. Jiné na textilní obaly, jiné na zpracování dřeva či dalších materiálů.

Pokud není uvedeno jinak, jsou všechny rozměry u obrázků v cm.

DĚTSKÁ OSLAVA

Dětem dáváme dárky obzvláště rádi. Dovedou být napjaté a zvědavé, umí se nedočkavě těšit a netrpělivě rozbalovat. Radost z dárku, která se odráží v dětských očích, je nenahraditelnou odměnou i poděkováním.

Kromě výběru samotného dárku bychom měli věnovat chvilku času i přípravě obalu. Měl by být veselý, pestrý a nápaditý. Takový obal se totiž stává dalším dárkem, hračkou nebo třeba krabičkou na drobnosti. Navíc může vhodně připomenout oslavencovy záliby a koníčky. Může také vtipně naznačit jeho vlastnosti, ty dobré i ty, kvůli nimž bývá rodiči napomínán.

Výroba obalů na dárky pro děti není složitá, vyžaduje jen víc dobrých nápadů.



Domeček

materiál

- karton o síle 0,2 cm
- barevné papíry
- obarvené červené lýko
- drát a sisalový provázek
- drobná hračka



rozměry

- základna 20 × 12 cm
- výška bočních stěn 7 a 18 cm
- zelenobílý papír (2 ks)
20 × 11 cm (na střechu)
- modrobílý papír (2 ks) 5 × 3 cm
(dveře); (4 ks) 3 × 2 cm (okna)



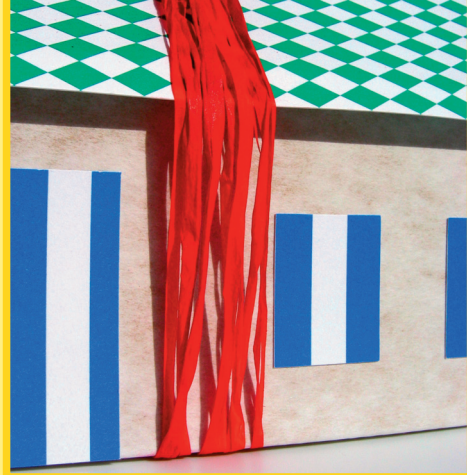

- červené čtverce pod srdíčka (2 ks) 6 × 6 cm
- prameny červeného lýka dlouhé 90 cm

pomůcky

- tužka
- pravítko
- disperzní lepidlo
- nůžky, nůž na papír
- silná jehla s obroušeným hrotem

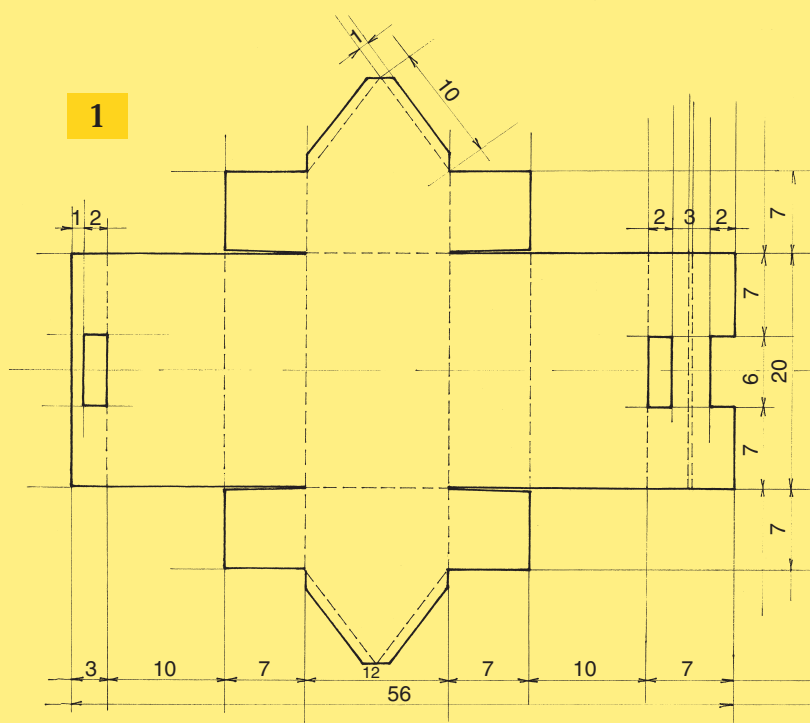

postup (obr. 1)

Na rubovou stranu kartonu narýsujeme tvar podle výkresu. Linie, vyznačené přeřezovanou čarou, obtáhneme tupým hrotem jehly, abychom je pak mohli snadno přehnout. Celý tvar vystříháme nebo vyřízneme podle silných, nepřerušovaných linek.

Nejprve složíme spodní část krabičky tak, že čtyři okrajové čtverce přilepíme na

vnitřní strany obou delších ploch. Úzké okraje štítů domečku potřeme lepidlem a slepíme současně se střechou a lištou na její horní hraně. Pokud jsme skládali pečlivě, vytvořil se v této liště malý otvor jako držadlo. Stěny a střechu domečku polepíme barevnými papíry a dozdobíme srdíčky z drátu, omotaného sisalovým provázkem. Celý domeček převá-

žeme lýkem a na lištu přilepíme drobnou dřevěnou hračku.

A jak takový balíček rozbalit? Je možné jej rozlepit a otevřít shora. Anebo můžeme některé z oken či dveří opatrně naříznout tak, aby šla otvírat. Podobně můžeme rozříznout i spodní plochu, na které domeček stojí. Záleží i na velikosti dárku, který je v balíčku ukrytý.

Krabička s víkem

materiál

- karton o síle 0,2 cm
- barevné papíry
- zelená vlnitá lepenka
- žlutá stužka o šířce 0,5 cm
- aranžérská hmota (floran)
- lýko



rozměry

- základna 10 × 14 cm, výška 10 cm
- 2 krabičky na víku 5 × 7 cm, výška 1 cm
- červený papír (1 ks) 9 × 13 cm
- zelenobílý papír (2 ks) 14 × 10 cm
- modrobílý papír (2 ks) 10 × 10 cm
- žlutá stužka dlouhá asi 60 cm





pomůcky

- tužka, pravítko, nůžky, nůž na papír
- disperzní lepidlo

- silná jehla s obroušeným hrotem

postup (obr. 2, 3 a 4)

Střihy spodní části krabičky a víčka přeneseme na rubovou stranu kartonu. Přerušované čáry obtáhneme podle pravítka tupým hrotem jehly v mís-

tech, kde budeme karton ohýbat. Tvary pak vyřízneme, složíme a slepíme. Stěny polepíme připravenými barevnými papíry. Ze zelené vlnité lepenky si podle střihu připravíme

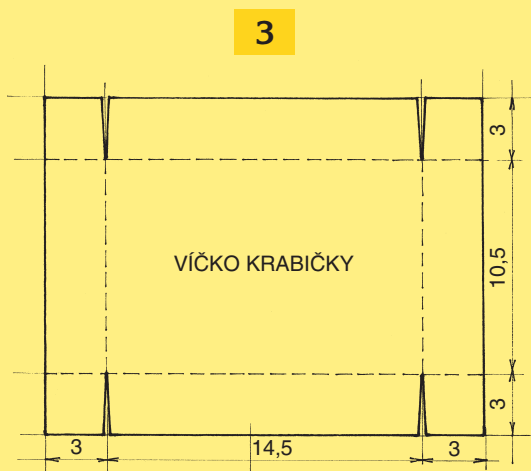
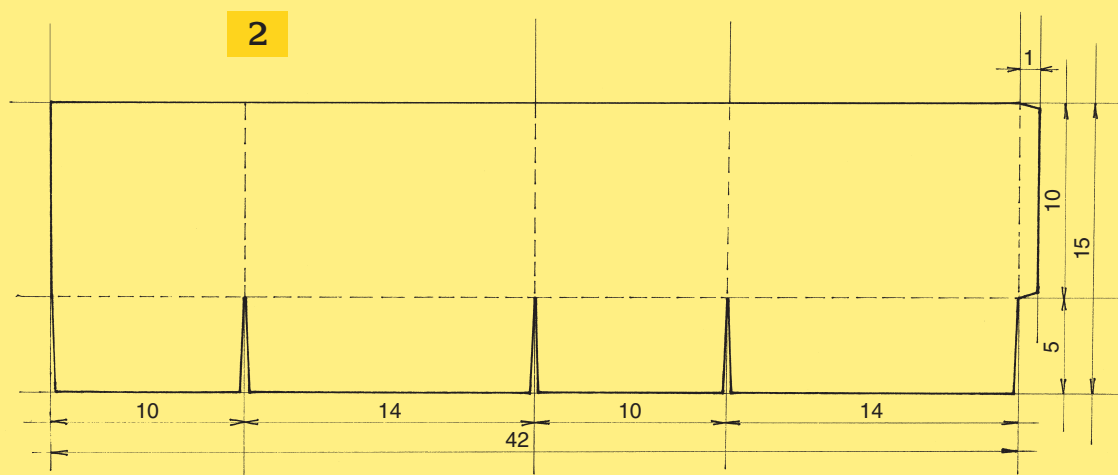

polotovar na malé krabičky – podstavce. Slepíme je, dovnitř vložíme kostky aranžérské hmoty a přilepíme k víku. Malé dřevěné koníky na krátké špejli zabodneme skrz zelenou lepenku do měkké hmoty, ale předtím ještě špejle omotáme hrstí přírodního lýka.

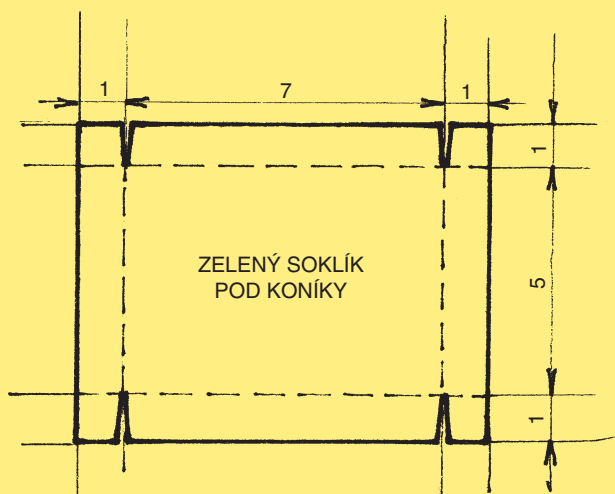

A pak už stačí jen vložit dárek, krabičku uzavřít a převázat stužkou s pěknou mašlí.

4

Obal s pastelkami

materiál

- karton o síle 0,2 cm
- barevné papíry
- červená stužka o šířce 0,5 cm
- aranžérská hmota
- sada pastelek

rozměry

- základna 12×12 cm, výška 12 cm
- různobarevné čtverce (12 ks) 2×2 cm
- červené stužky (4 ks) o délce 70 cm



pomůcky

- tužka, pravítko, nůžky, nůž na papír
- disperzní lepidlo
- silná jehla s obroušeným hrotem
- průbojník s průměrem 8 mm

postup (obr. 5, 6)

Samotná krabička je velmi jednoduchá a tvoří pravidelnou krychli. Střih přeneseme na rubovou stranu kartonu a vyřízneme. Kromě toho si připravíme ještě dva samostatné čtverce o velikosti 12×12 cm, které budou tvořit



VALENTINSKÉ DÁRKY

Před únorovým svátkem svatého Valentina, patrona všech zamilovaných, nastává velké přemýšlení, koho a jak potěšit. S dárkem neporadíme, ale můžeme přispět návrhem originálního obalu. Jedná se vlastně o jednoduchou tašku, která působí elegantně a zároveň je praktická. Může ukrývat cokoli od plyšového medvíčka či bonbónů až po drahocenný šperk.

Červená taška

materiál

- červený papír
- červené lýko
- červené textilní nebo papírové srdíčko
- drát a sisal

rozměry

- základna 4 × 10 cm
- výška po držadla 14 cm

pomůcky

- tužka, pravítko, nůžky, nůž na papír
- disperzní lepidlo
- silná jehla s obroušeným hrotem

postup (obr. 7)

Na silnější červený papír přeneseme základní stříh a předtím, než jej vystříháme, obtáhneme přerušované čáry silnou tupou jehlou. Tašku složíme a slepíme



na delších, podélných hranách. Spodní části složíme a slepíme dno (**obr. 8**). Držadla přehneme, slepíme a provlékáme jimi několik vláken barevného lýka v takové délce, aby se taška



7

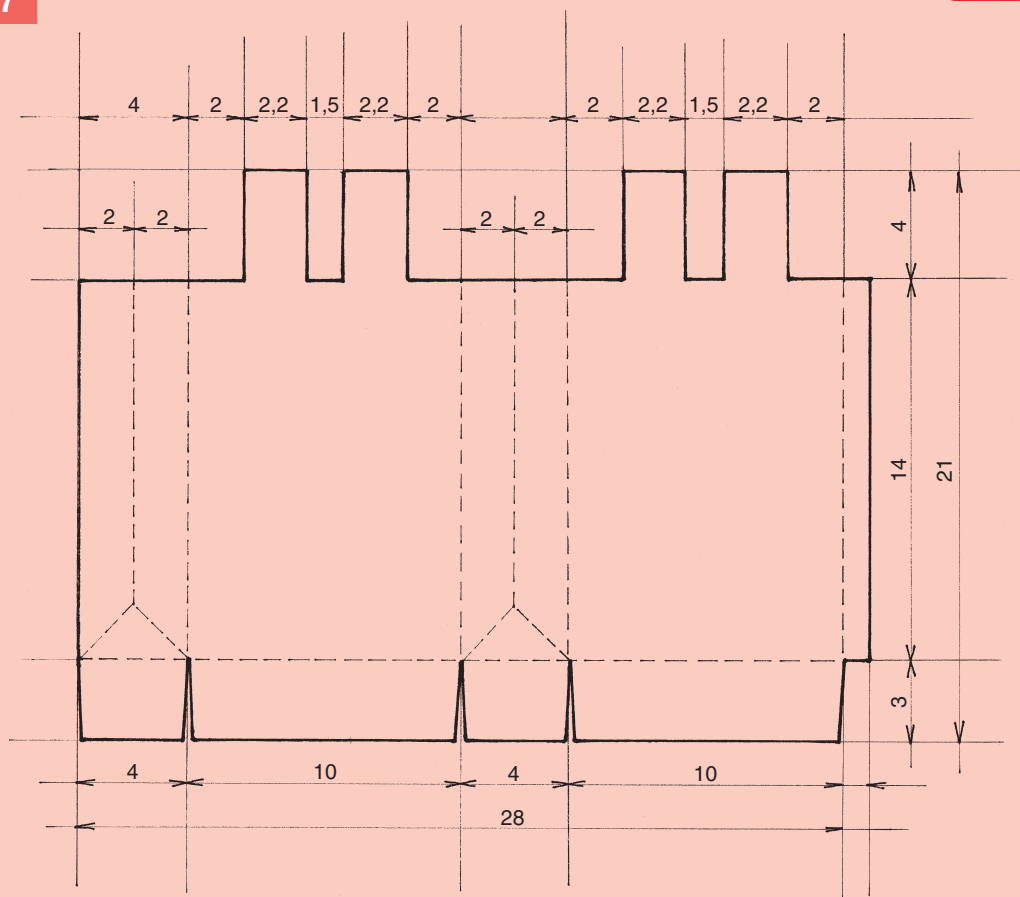

DETAIL SLOŽENÍ
DNA TAŠKY

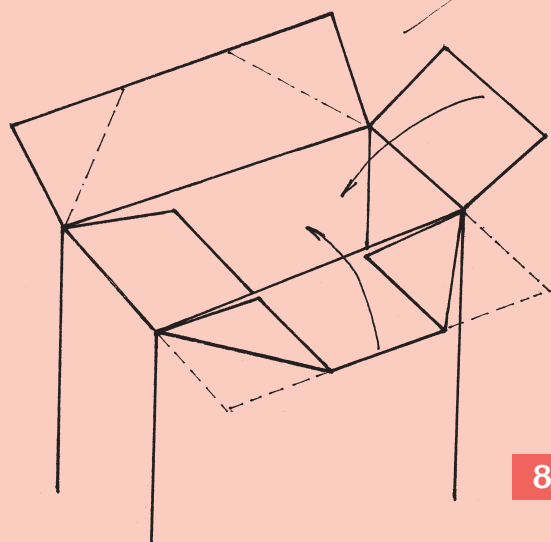

8

pohodně držela v ruce. Lýko svážeme do uzlu. Z drátu vytvarujeme srdce a pevně omotáme sisalem nebo lýkem, můžeme ještě přidat druhé textilní nebo papírové srdíčko a to všechno zavěšíme za držadlo tašky.

Modrá taška

materiál

- přírodní ruční papír
- modrý papír
- červená textilní nebo papírová srdíčka
- několik stébel slámy nebo dřevěné špejle

rozměry

- základna 5 × 12 cm
- výška po držadla 17 cm

pomůcky

- tužka, pravítko, nůžky, nůž na papír
- disperzní lepidlo
- silná jehla s obroušeným hrotem



postup (obr. 9)

Modrá taška je větší a liší se zdobením a také tvarem držadel. Na silnější barevný papír přeneseme základní stříh a předtím, než jej vystříhneme, obtáhneme přerušované čáry obroušenou jehlou. Tašku složíme a slepíme na delších, podélných hranách. Slepíme dno (obr. 8). Na horní části ohneme přes tužku základ držadel

9

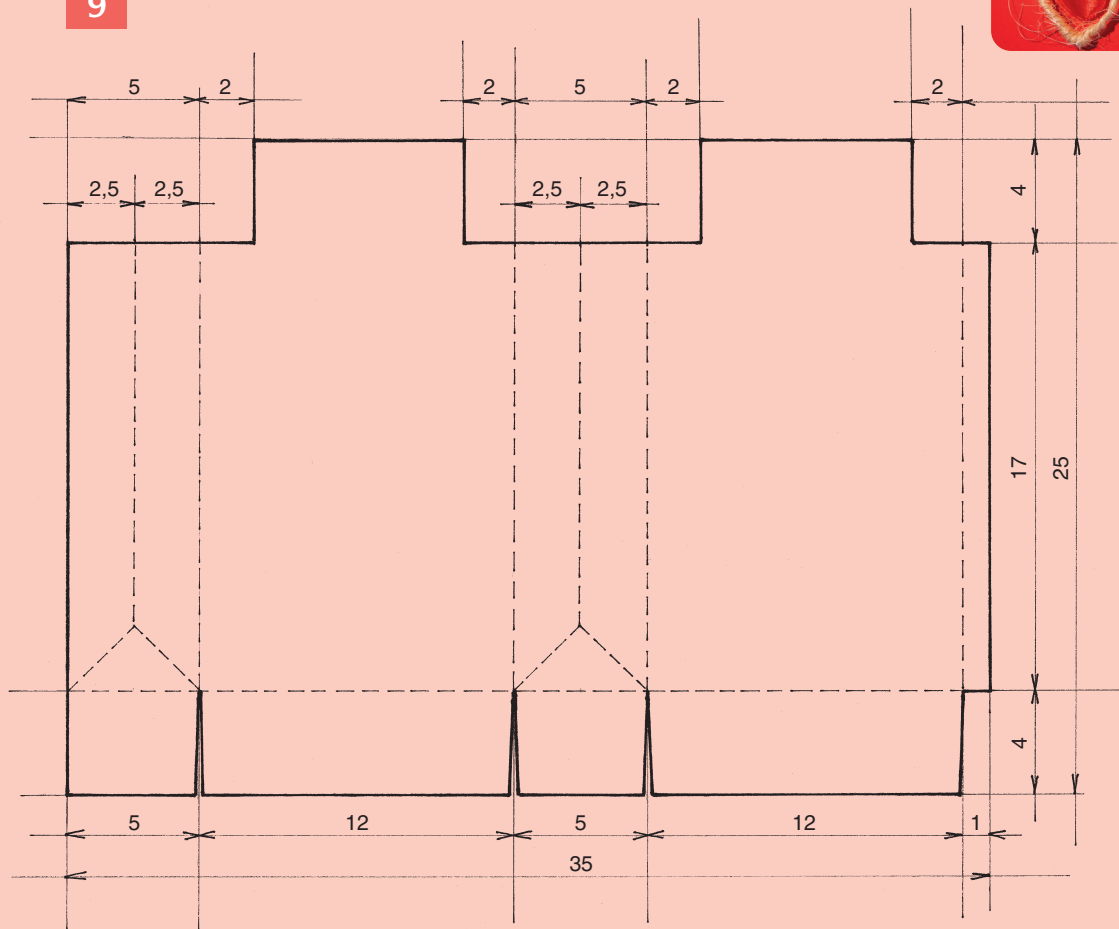

POMOCÍ TUŽKY PŘILEPÍME TUNELKY
NA HORNÍ ČÁSTI TAŠKY

a slepíme (obr. 10).
Místo tužky pak do
tunýlků provlékneme
několik stébel slámy
nebo dřevěné špejle.
Nakonec tašku do-
zdobíme srdíčky, na-
lepenými na oválu
z hrubšího přírodního
papíru.

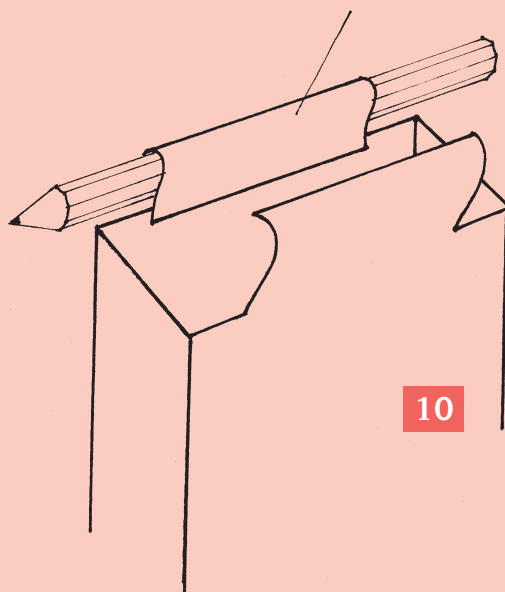

10