

# PRASTARÉ TAJEMSTVÍ KVĚTU ŽIVOTA

Svazek 2

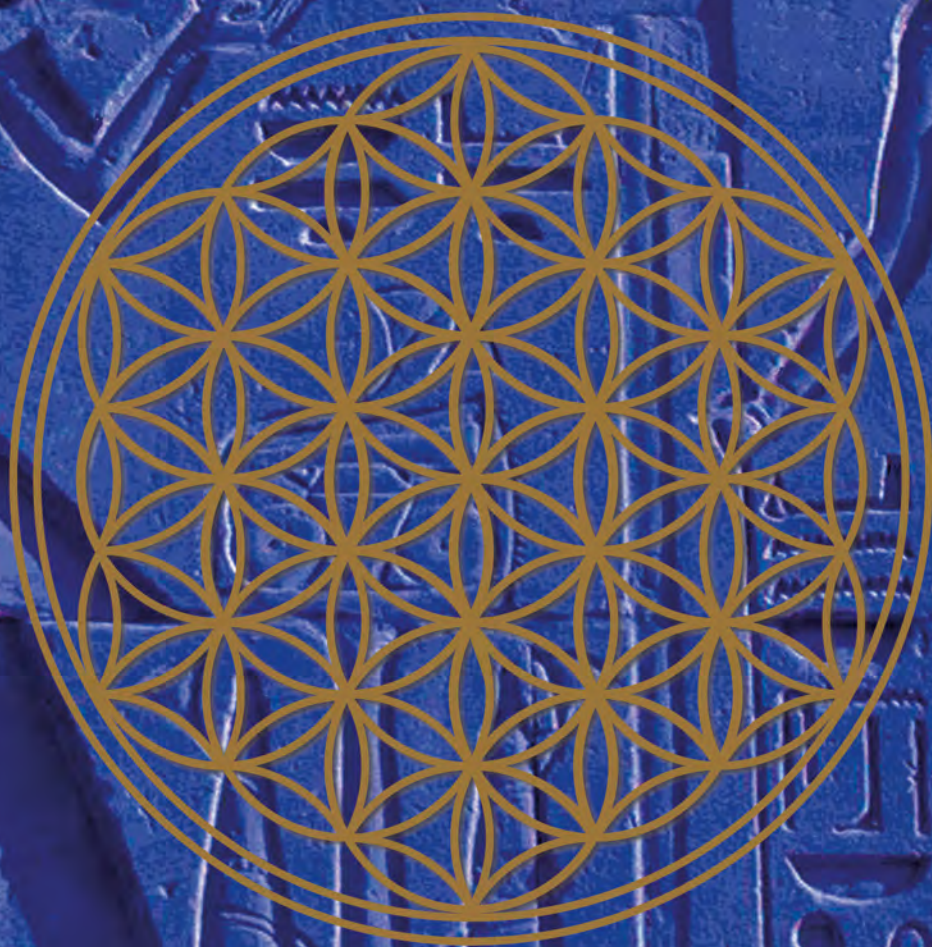

PRAGMA

DRUNVALO MELCHIZEDEK

# Prastaré tajemství KVĚTU ŽIVOTA

Svazek 2

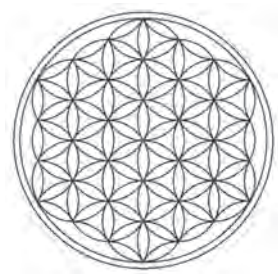



# Prastaré tajemství KVĚTU ŽIVOTA

Svazek 2

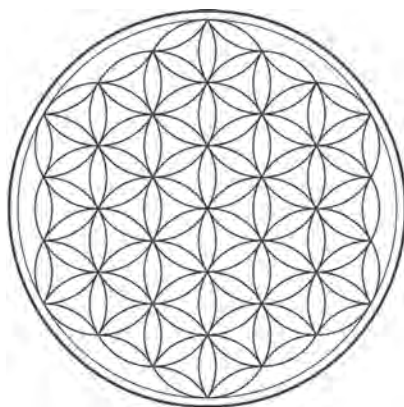

**Upravený přepis seminářů  
Květu života živě přednesených  
před Matkou Zemí  
mezi roky 1985 a 1994**

Napsal a o aktuální informace doplnil  
Drunvalo Melchizedek

EUROMEDIA GROUP

Drunvalo Melchizedek  
The Ancient Secret of the Flower of Life

© 2000 by Light Technology Publishing

ISBN 978-80-242-8870-3

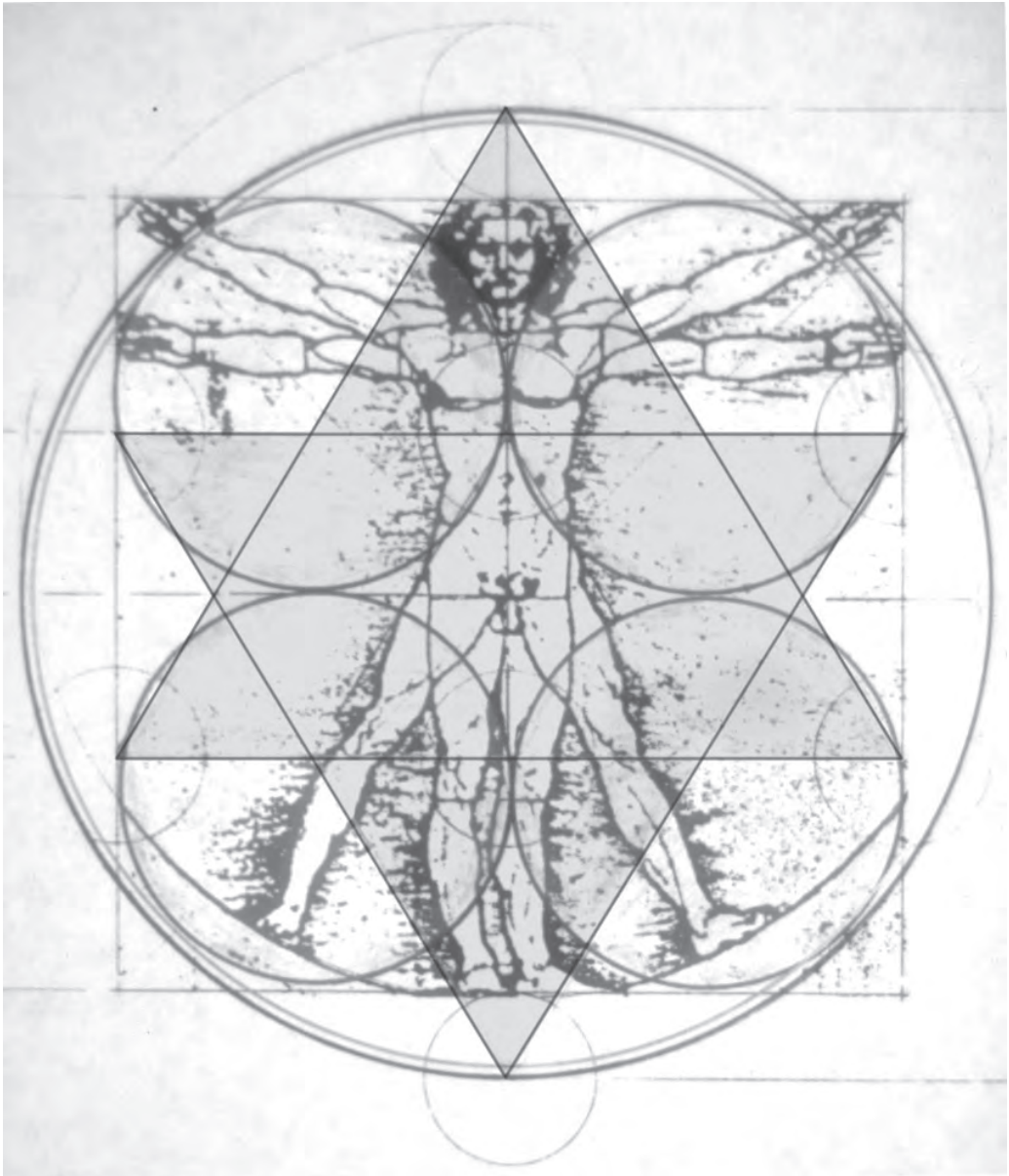

Leonardův kánon s posvátnou geometrií Květu života



## **Věnování**

Tato kniha 2, je věnována dítěti, které je ve vašem nitru, a všem novým dětem, které se objevují na povrchu této Země, aby nás přivedly domů do vyššího světla.





## Obsah

Úvod	291
<b>DEVĚT Duch a posvátná geometrie</b>	<b>293</b>
<i>Třetí informační systém v Ovoci života</i>	293
Kruhy a čtverce lidského vědomí	293
Hledání téměř dokonalých poměrů fí	295
První a třetí úroveň vědomí	296
Určení druhé úrovně	297
Geometrické čočky k interpretaci Reality	298
Příložením Ovoce života	299
Génus Lucie	299
Luciin žebřík	301
Vedlejší poznámka: posvátná geometrie je „udělej si sám“ projekt	303
Překážky na žebříku	304
<i>Tři čočky</i>	305
Druhé odmocniny a trojúhelníky 3-4-5	306
Leonardovo a CBS oko	307
Vitruviovo 10 ku 12	308
Vyřešení za 10 000 let	309
<i>Vitruvius a Velká pyramida</i>	310
Hledání 14 ku 18	311
Neznámý Leonardo	312
<i>Velká synchronicita</i>	315
Proporce Země – Měsíc	316
Země, Měsíc a rozměry pyramidy	318
<i>Místnosti ve Velké pyramidě</i>	318
Další místnosti	320
Zasvěcovací proces	320
Odrážecí a pohlcovače světla nad Královou komorou	321

<i>Porovnání úrovní vědomí</i>	322
Chytání bílého světla	323
Důkaz o zasvěcovací komoře	325
Chytání tmavého světla	326
Siň Amenti a tvář Ježíše	327
<i>Shrnutí zasvěcovacího procesu</i>	327
<b>DESET   Mysterijní škola levého oka Hora</b>	<b>329</b>
<i>Egyptská zasvěcení</i>	332
Krokodýlí zasvěcení v Kóm Ombo	332
Studna pod Velkou pyramidou	337
Tunel pod Velkou pyramidou	339
<i>Bytosti Hathor</i>	349
Dendera	351
Neposkvrněné početí	353
<i>Zrození z Panny ve světě</i>	354
Partenogeneze	355
Početí z jiné dimenze	356
<i>Thovtův původ a jeho rodokmen</i>	357
Pozemský rodokmen cestuje do vesmíru	357
<i>Květ života pohledem ze ženské stránky</i>	359
Kola na stropě	364
Geometrie egyptských kol	365
<b>JEDENÁCT   Vliv starých civilizací na náš moderní svět</b>	<b>369</b>
<i>Heliaktický východ Siria</i>	376
<i>Panna a Lev, Vodnár a Ryby</i>	377
<i>Důsledky Čtyř rohů</i>	377
<i>Filadelfský experiment</i>	378

<b>DVANÁCT Mer-Ka-Ba, světelné tělo člověka</b>	<b>383</b>
<i>Geometrie systému čaker člověka</i>	384
Rozložené Vejce života a hudební stupnice	385
Čakry člověka a hudební stupnice	388
Zed' se skrytými dveřmi	390
Způsob objevení tajných dveří	391
Čakry na naší hvězdě-čtyřstěnu	394
<i>Egyptský systém 13 čaker</i>	394
Odhalení správných pozic čaker	396
Povrchová mapa čaker	397
Rozdílné pohyby na hvězdě-čtyřstěnu	398
Pět spirálovitých světelných kanálů	399
Budiž světlo	399
Sexuální energie u Egyptanů a orgasmus	405
64 sexuální/osobnostní konfigurace	407
Instrukce pro orgasmus	409
Za pátou čakrou	410
Směrem přes konečný půlkrok	411
<i>Energetická pole okolo těla</i>	413
Jak vidět auru	415
Další části světelného těla člověka	417
<b>TŘINÁCT Mer-Ka-Ba – její geometrie a meditace</b>	<b>419</b>
<i>Hvězda-čtyřstěn, zdroj všech geometrických polí okolo těla</i>	420
<i>Sférický dech a vzpomínky na Mer-Ka-Bu</i>	423
<i>Celkový pohled na meditaci</i>	423
Část 1: prvních šest dechů	424
Část 2: Další sedm dechů, obnovení sférického dechu	427
Část 3: Čtrnáctý dech	429
Část 4: Poslední tři dechy, vytvoření vozítka vzestupu (nanebevstoupení)	430
<i>Dodatečné informace a problémy, které lidé občas mají</i>	434
Mensí problémy a nepochopení	437

<i>Akcelerace ducha ve hmotě</i>	439
<i>Pohled lidského energetického pole za Mer-Ka-Bou</i>	439
<b>ČTRNÁCT Mer-Ka-Ba a Siddhis</b>	<b>445</b>
<i>Další použití Mer-Ka-By</i>	445
Meditace	446
Siddhis neboli psychické síly	447
Programování krystalů	448
<i>Programování Mer-Ka-By</i>	449
Způsoby, jak manifestovat víno	450
Kanýstr na benzin	451
Balíček peněz	452
Druhý balíček peněz	452
<i>Čtyři způsoby programování Mer-Ka-By</i>	454
Mužské programování	454
Ženské programování	456
Obojetné programování	457
Žádné programování	457
<i>Zástupná Mer-Ka-Ba</i>	457
Závěr	458
<b>PATNÁCT Láska a léčení</b>	<b>459</b>
<i>Láska je tvoření</i>	459
„Vyleč se sám“	463
<i>Léčení ostatních</i>	465
<i>Poslední poselství a příběh</i>	471
<b>ŠESTNÁCT Tři úrovně Já</b>	<b>473</b>
<i>Nižší já – Matka Země</i>	476
<i>Vyšší já – co vše znamená</i>	479
<i>Z mých starších spisů – život jako dítě</i>	480
<i>Jak funguje život, když jste spojeni s vyšším já</i>	482
<i>Komunikace kdekoli a s čímkoli</i>	484

<i>Předpovídání budoucnosti</i>	485
<i>Lekce sedmi andělů</i>	487
<i>Test reálnosti spojení s vaším vyšším já</i>	489
<b>SEDMNÁCT Překročení duality</b>	<b>493</b>
<i>Posuzování</i>	493
<i>Luciferský experiment: dualita</i>	493
Jasný a zářivý	494
Stvoření dualistické reality	496
Pozemští lidé jako ohnisko tohoto experimentu	499
Použití intelektu bez lásky	500
Třetí integrovaná cesta	502
<i>Sirijský experiment</i>	502
Moje tři dny v prostoru	502
Zamyšlení se nad technologií	504
Historie sirijského experimentu	505
7. srpna 1972, úspěšný výsledek	508
Návrat svobodné vůle a neočekávané pozitivní následky	509
<b>OSMNÁCT Dimenzionální posun</b>	<b>511</b>
<i>Velká změna</i>	511
<i>Širší pohled na dimenzionální posun</i>	512
První znamení	512
Fáze před posunem	514
Pět až šest hodin před posunem	515
Syntetické předměty a myšlenkové formy luciferské reality	515
<i>Planetární posuny</i>	517
Zkušenost ze skutečného planetárního posunu	518
Šest hodin před posunem	518
Prázdnota – tři dny temnoty	519
Nové zrození	520
Vaše myšlenky a přežití	521

<i>Jak se připravit: tajemství každodenního života</i>	523
<i>Jedinečný přechod</i>	525
<b>DEVATENÁCT Nové děti</b>	<b>527</b>
<i>Současný růst vědomostí</i>	527
<i>Lidské mutace v historii a v současnosti</i>	529
Změny v DNA u krevních skupin	529
Indigové děti	531
Děti AIDSu	533
Biblický kód a AIDS	534
Superpsychické děti	535
<i>Čtyřdimenzionální posun a zázračné děti</i>	539
<i>Život je úžasný</i>	540
Poznámka čtenáři	541
<i>Šablona Hvězdy-čtyřstěnu</i>	542

## Úvod

Opět se setkáváme, abychom objevovali nekonečnost toho, kým jsme, a znovu se ponořili do snu samotného prastarého tajemství, že život je obdivuhodný zázrak, který nás zavede tam, kam jen dokážeme dohlédnout.

Kniha 2 obsahuje instrukce k meditaci, kterou mě původně naučili andělé, abych vstoupil do vědomého stavu zvaného Mer-Ka-Ba – moderním jazykem nazývaného lidské světelné tělo. Naše světelné tělo má pro člověka potenciál přestoupit do nové roviny univerza, které je nám všem tak důvěrně známé. Ve zvláštním stavu vědomí začnou být všechny věci nové a život se změní způsobem, který bude vypadat jako zázrak.

Hovořím tu spíše o rozpomínání se než o učení a vyučování. Již víte, co se nachází na těchto stránkách, protože je to vepsáno v každé buňce vašeho těla, avšak je to hluboko skryto uvnitř vašeho srdce a vaší mysli. A jedinou věcí, kterou vlastně potřebujete, je postrčení.

Z veškeré lásky, kterou pro vás mám a kterou má pro vás život všude kolem vás, vám nabízím obrazy a vizi, aby byly k vašemu užitku; aby vás dovedly blíž k uvědomění si sama sebe, k uvědomění, že Velký Duch je intimně a láskyplně spojen s vaší podstatou; a s modlitbou si přeji, aby slova v této knize byla katalyzátorem, který vám otevře cestu do vyšších světů.

Vy a já žijeme ve zlomovém okamžiku pozemské historie. Svět dramaticky prožívá metamorfózu, kdy lidstvo a počítače vstupují do symbiotického vztahu a to dává Matce Zemi dva způsoby, jak vidět a interpretovat události tohoto světa. Matka Země používá tohoto nového pohledu, aby změnila a otevřela cestičku do vyšších světů světla tak, aby to i dítě mohlo pochopit. Naše Matka nás velice miluje.

My, její děti, nyní kráčíme mezi dvěma světy, mezi naším obyčejným každodenním životem a světem, který předčí dokonce i sny našich nejstarších předků. S láskou naší Matky a s pomocí našeho Otce nalezneme cestu k vyléčení svých srdcí, abychom transformovali tento svět zpět do jednoty vědomí.

Kéž prožijete to, o čem se tu píše, a kéž to vpravdě bude požehnáním vašeho života.

S láskou a ve službě,  
Drunvalo





## DEVĚT

# Duch a posvátná geometrie

### Třetí informační systém v Ovoce života

**T**éma, které nyní budete číst, je mimo oblast myšlení většiny lidí. Žádám vás, abyste při čtení byli vyzbrojeni trochou víry a opatrně se začali dívat na věci novým způsobem. Možná vám to nebude dávat smysl, dokud do tohoto tématu hluboko neproniknete. Kroužíme okolo ideje, že *veškeré vědomí, včetně lidského, má výlučný základ v posvátné geometrii*. A protože to tak je, můžete začít poznávat a chápat to, odkud jdeme, kde se nyní nacházíme a kam směřujeme.

Vzpomeňte si na to, že Ovoce života je základnou všech třinácti informačním systémů a že se tvoří zvláštním přiložením mužských přímek přes ženské kruhy Ovoce života. V prvních osmi kapitolách jsme prozkoumali dva z těchto systémů. V prvním systému vznikla Metatronova krychle, která dala vzniknout pěti platonským tělesům. Formy platonských těles vytvořily struktury v celém tomto univerzu.

Druhý systém, kterého jsme se dotkli zlehka, byl vytvořen přímkami vycházejícími ze středu Ovoce života a soustředných kruhů, a tento systém tak vytváří polární graf. To dalo vzniknout hvězdě-čtyřstěnu vepsané v kouli, což je základem vzájemného vztahu vibrací, zvuku, harmonie, hudby a hmoty s veškerým stvořením.

### Kruhy a čtverce lidského vědomí

Ke třetímu informačnímu systému přistoupíme nepřímou. Zdroj, Ovoce života, se během výkladu vynoří sám. Budeme tento nový systém nazývat *kruhy a čtverce lidského vědomí*. Číňané jej nazývají cirkulatura čtverce a kvadratura kruhu.

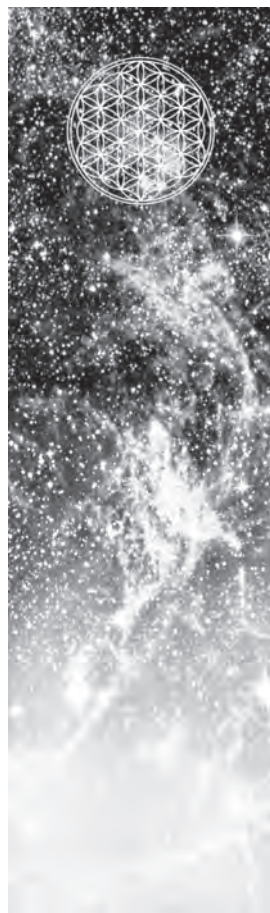

Podle Thovta jsou všechny typy vědomí integrovány v jednom jediném obrazu posvátné geometrie. Je to klíč k času, prostoru, k dimenzím a zrovna tak i k vědomí samotnému. Thovt rovněž říká, že dokonce i emoce a myšlenky jsou založeny na posvátné geometrii, ale tímto tématem se v této knize budeme zabývat později.

Pro každou úroveň vědomí je přidružena geometrie, která komplexně definuje to, jak každá specifická úroveň vědomí bude interpretovat Realitu. Každá úroveň je geometrický obraz nebo čočka, kterou se duch dívá na tuto jednu Realitu, což má za následek naprosto unikátní zkušenost. Dokonce i spirituální hierarchie v univerzu je ve své struktuře geometrická a kopíruje tento charakter.

Podle Thovta je pod Sfingou devět křišťálových koulí, jedna uvnitř druhé. Po těchto koulích pátrají archeologové a okultisté již dlouhou dobu – je to starodávná legenda. Říká se, že tyto křišťálové koule jsou nějak spojeny s vědomím Země a se třemi úrovněmi vědomí, které lidstvo nyní zažívá.

Mnoho hledačů těchto devíti koulí strávilo hledáním hodně času a utratilo spoustu peněz, ale podle Thovta tyto křišťálové koule ne-

jsou zapotřebí; stačí místo nich nakreslit pouze devět soustředných kruhů, a jejich tajemství bude odhaleno. Pokud by hledači věděli, že to, co hledají, nejsou nezbytně tyto předměty samotné, ale jejich geometrie a jejich vztah k vědomí, zjistili by, že mají snazší práci.

Thovt říká, že pokud byste se přiblížili k jakékoliv planetě, kterou jste dosud neviděli, a chtěli byste vědět, s jakými úrovněmi vědomí mají její

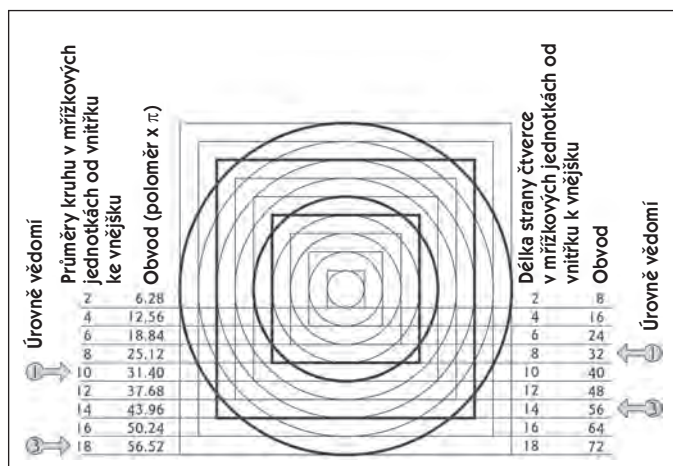

Obr. 9-1. Soustředné kruhy a čtverce. Tmavší kruhy a čtverce v páru se blíží poměru  $\pi$ . Určí také první a třetí úroveň lidského vědomí. (Jedna mřížková jednotka se rovná jednomu poloměru centrálního kruhu nebo jedné polovině strany čtverce, který jej obklopuje. Z toho plyne, že průměr centrálního kruhu a velikost strany jej obklopujícího čtverce mají stejnou délku.)

obyvatelé zkušenost, vzali byste několik bytostí z této planety a přeměřili byste je, samozřejmě za předpokladu, že by u tohoto úkonu vydržely. Na základě výsledku těchto měření dokážete určit posvátné poměry čtverce a kruhu vztahující se k jejich tělům a z těchto informací určit jejich přesnou úroveň vědomí.

Další poměry, které jsou vždycky odvozeny z krychle, se používají k určení úrovně vědomí u jiných forem, než je lidská, jako jsou zvířata, hmyz a mimozemské formy života, nicméně v případě člověka se užívá kruh a čtverec. Podíváte-li se na čtverec a kruh zapadající přesně kolem těla, pak posouzením jejich vzájemné velikosti a míry rozdílnosti dokážete určit, jak tyto bytosti interpretují Realitu a na

jaké úrovni vědomí se přesně nacházejí. Vlastně existují i rychlejší způsoby, ale tento způsob je vlastní existenci samotné.

Thovt mi řekl, abych namaloval devět soustředných kružnic a kolem každé z nich nakreslil čtverec s podmínkou, aby byl kolem kružnic dokonale opsán (strana čtverce a průměr kruhu jsou totožné) jako na obrázku 9-1. Tímto způsobem získáte rovnocenné mužské a ženské energie. Potom uvidíte, jaký vztah mají čtverce ke kruhům – jak mužská energie interaguje s ženskou. Podle Thovta je klíčem to, jak těsně se obvod čtverce a obvod kruhu přibližují k poměru  $\phi$ . Je to klíč k lidskému životu.

### Hledání téměř dokonalých poměrů $\phi$

Podíváme-li se na nejvnitřnější čtverec, žádný kruh jej neprotíná; to samé platí pro druhý čtverec. Třetí čtverec začíná pronikat do čtvrtého kruhu, ačkoliv to očividně není v poměru  $\phi$ . Avšak čtvrtý čtverec proniká pátým kruhem a *zdá se*, že má téměř dokonalý poměr  $\phi$ . A pak znovu se objevuje poměr  $\phi$  na pátém a šestém čtverci. Pak nečekaně sedmý čtverec proniká devátým kruhem a *zdá se*, že je to dokonalý poměr  $\phi$  – neobjevuje se v řadě po *jednom* kruhu, jak to bylo u čtvrtého čtverce a pátého kruhu, ale až po *dvou* kruzích. Dokonce se to blíží i zlatému řezu v poměru  $\phi$  1,6180339..., než jak to bylo u prvního případu.

To je počátek geometrické posloupnosti, která může pokračovat donekonečna, posloupnost, kde jsme my lidé pouze na druhém možném kroku. (A my si o sobě myslíme, jak jsme na výši!) Pokud na lidský život člověka použijeme hůl o délce 1 yardu (cca 91 cm), pak jsme nyní v lidské historii na úrovni vědomí představující vývoj lidské zygoty, která právě dokončila vytvoření první buňky. Život v univerzu se rozprostírá mnohem dále, než kam si jen dokážeme představit, a my jsme dosud jenom semínkem, které ale obsahuje počátek, a právě tak i konec.

Vrátíme-li se k praktickým věcem, můžete změřit tyto věci bez pravítka, zvolíme-li poloměr nejvnitřnějšího kruhu jako jednotku; tudíž první kruh a první čtverec mají napříč dva poloměry. (Tato jednotka vytváří takto zvolenou mřížku.) A pokud to rozvedeme až do čtvrtého čtverce, budeme mít napříč osm poloměrů. Abychom zjistili, kolik poloměrů je okolo všech čtyřech stran čtverce, jednoduše to vynásobíme čtyřkou, abychom viděli, že obvod čtvrtého čtverce je 32 poloměrů. Nyní potřebujeme znát obvod kruhu, protože když se *obvod čtverce rovná nebo blíží obvodu kruhu, dostaneme poměr  $\phi$*  (zastavte se u kapitoly 7).

Podívejme se na to, zda a jak se obvod pátého kruhu rovná (nebo se blíží) obvodu čtvrtého čtverce (32 poloměrů). Obvod kruhu spo-

čítáme vynásobením jeho průměru číslem pí (3,14). Jelikož pátý kruh má deset jednotek (poloměrů), pak vynásobením tohoto čísla pí získáme obvod, který se rovná 31,40 poloměrů. Poloměr čtverce je přesně 32, což je velice blízko; přičemž kruh je o trochu menší. Podle Thovta to znamená, že poprvé se lidské vědomí stává sebeuvědomělé.

Nyní to pojďme spočítat pro sedmý čtverec a devátý kruh. Sedmý kruh má napříč 14 poloměrů; vynásobíme-li to čtyřmi stranami, získáme hodnotu 56 poloměrů pro obvod sedmého čtverce. Devátý kruh má průměr 18 poloměrů a vynásobením pí získáme hodnotu 56,52. V tomto případě je kruh poněkud větší než v případě předchozím. Pokud pokračujete při počítání kruhů dál, odhalíte stejný vzorec: o trochu větší, o trochu menší – čímž se přibližujeme k dokonalosti, které jsme si povšimli u Fibonacciho posloupnosti, která se blíží k poměru  $\phi$  (viz kapitola osm).

### První a třetí úroveň vědomí

Na obrázku 9-2 se díváme na samotný počátek vědomí na prvních dvou místech s poměrem  $\phi$ . To naznačuje, že vědomí bude pravděpodobně expandovat do nekonečna a přibližovat se k dokonalému poměru  $\phi$  nebo zlatého řezu. Máme tedy poměr čtvrtého

čtverce k pátému kruhu a sedmého čtverce k devátému kruhu, který je téměř stejný jako poměr  $\phi$ . Podle Thovta toto nastává u první a třetí úrovni vědomí. Jsou velmi, velmi blízko k tomu, aby se staly harmonickým vědomím, které plodí sebeuvědomění. Pamatujete si na ulitu loděnky (strana 258)? Na začátku se to dokonce harmonii ani neblížilo, ale v dalších krocích už je to jiné. Ale co se stalo s druhou úrovní lidského vědomí?

Podle Thovta zatím nikdo nezjistil, jak vyjít z první úrovně, což je úroveň, ve které jsou Aboridžinci, a dojít přímo do třetí úrovně, což je Kristovo vědomí, neboli vědomí jednoty. Potřebujeme mít odrazový kámen uprostřed nebo most mezi těmito dvěma úrovněmi – což je právě ta naše, druhá úroveň. Nyní se ptáme, kde na této kresbě je naše druhá úroveň vědomí.

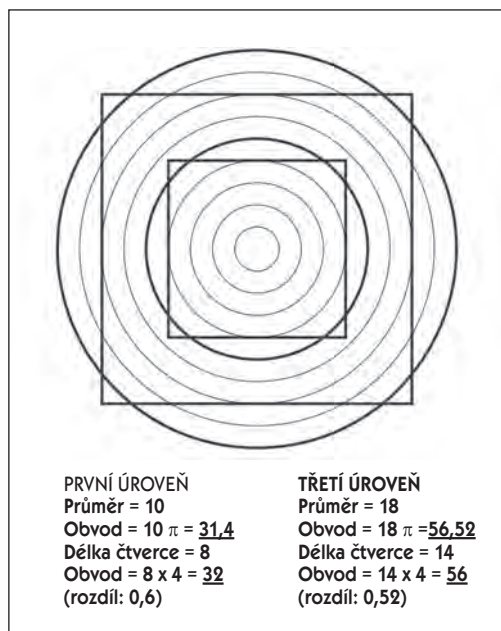

Obr. 9-2. První a třetí úroveň lidského vědomí, téměř dokonalé poměry  $\phi$

## Určení druhé úrovně

Existují dvě místa, kde bychom se my (obyčejné lidstvo) mohli v tomto systému kruhů/čtverců nacházet: na pátém nebo šestém čtverci ve vztahu k dalším kruhům. Existují pouze dva čtverce mezi první a třetí úrovní na obrázku 9-1. Když jsem se díval na úroveň vědomí, na které bychom se měli nacházet, nevěděl jsem, jaký je rozdíl mezi těmito dvěma čtverci, a Thovt mi to neřekl. Řekl jen „je to pátý čtverec ve vztahu k šestému kruhu“, aniž by něco vysvětlil. Tak jsem si dva nebo tři roky dělal starosti, proč je to vztah pátého čtverce k šestému kruhu, a ne šestého čtverce k sedmému kruhu. A on mi to stále neřekl. Jednoduše řekl: „Ty to vyřešíš.“

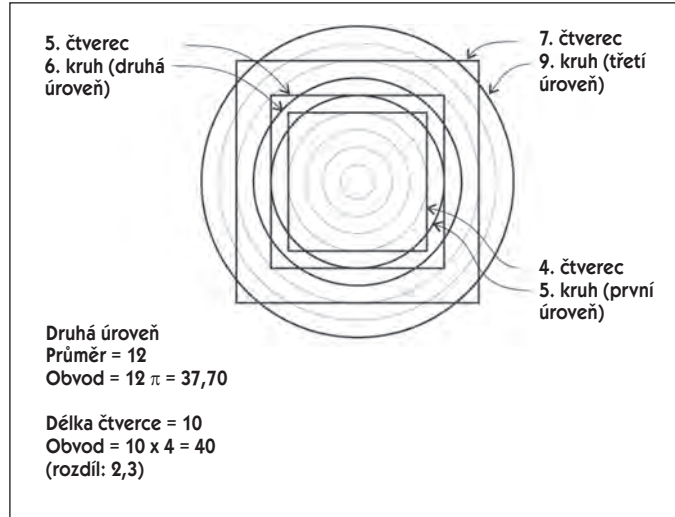

Trvalo mi dlouho, než jsem to pochopil. Když jsem konečně pochopil, proč to tak je, Thovt mi jednoduše souhlasně přikývl, což znamenalo, že jsem se nemýlil. Na obrázku 9-3 jsou tři úrovně vědomí, přičemž ostatní neharmonické čtverce tu chybí.

Pokud otočíme čtverec o 45 stupňů (viz obrázek 9-4) do tvaru kosočtverce, vyjeví se tajemný účel naší existence. Z tohoto pohledu se otočený pátý čtverec nachází velmi blízko sedmému čtverci. Není to dokonalé, protože my sami nejsme dokonalí a nemáme dokonalou lásku Kristovu, ale ukazujeme cestu ke Kristovu vědomí naší lidskou láskou. A dále jsme stále spojeni s první úrovní, protože se naše geometrie dokonale dotýká se čtvrtým kruhem první úrovně vědomí. Dokonale obsahujeme aboridžinské vědomí a nedokonale máme Kristovu lásku. To je to, čím jsme – spojujícím mostem.

Je to klíč k místu, kde se nachází lidské vědomí, a k tomu, jaké má geometrické vztahy a z jakého důvodu je tato úroveň tak důležitá. Bez našeho současného způsobu pohledu na tuto Realitu by se první úroveň vědomí nebyla schopna vyvinout do vyššího světla. Jsme jako kus kamene uprostřed malé říčky. Když na něj někdo skočí, bezprostředně pokračuje cestou na druhou stranu břehu. Jak uvidíte později v této kapitole, tento ko-

Obr. 9-3. Tři geometrické úrovně lidského vědomí na Zemi: čtverec 4 a kruh 5 = první (aboridžinská) úroveň; čtverec 5 a kruh 7 = druhá (současná) úroveň; čtverec 7 a kruh 9 = třetí (Kristova) úroveň

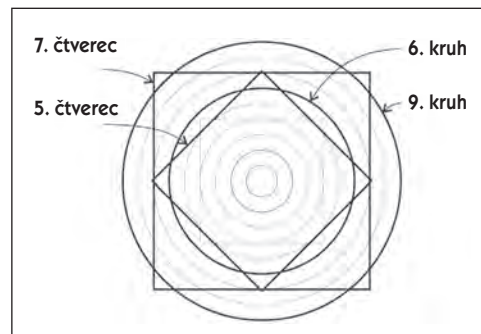

Obr. 9-4. Otočením čtverce druhé úrovně o 45 stupňů se přemostí druhá a třetí úroveň vědomí

sočtvercový pohled je klíčem k naší druhé úrovni vědomí. Objeví se u Velké pyramidy a rovněž u dalších prací, které vám ukáží. Čtverec s kosočtvercem uvnitř je pro lidstvo velmi důležitý. Buckminster Fuller si také myslel, že to je velmi důležité. Tato forma z pohledu 3D se nazývá *kubooktaedr*. Bucky jí dal zvláštní název: *vektorová rovnováha*. Bucky vyzoroval, že kubooktaedr má prostřednictvím rotace úžasnou schopnost stát se všemi pěti platonskými tělesy, což mu dává svrchované místo v posvátné geometrii. Proč je to tak pro lidstvo důležité? Protože čtverec s kosočtvercem uvnitř je spojen s primárním posláním lidské existence – s úkolem posunu z aboridžinské, první úrovně vědomí, do Kristova vědomí, třetí úrovně.

Pokud změníme tímto systémem geometrii člověka, pak my jako lidé jsme daleko od třetí úrovně, zhruba o tři a půl poloměru. Nejsme dokonce ani blízko stavu bytí v harmonii. (Můžete si to sami změřit, pokud chcete.) Jsme disharmonické vědomí, ačkoliv jsme nezbytným prvkem v komplexu života. A tak když se život dostává tam, kde jsme my teď, dostává se do této úrovně a ven z ní, jak nejrychleji to jen jde. Je to jako skákání po kamenech uprostřed říčky. Proč? Protože se nacházíme v disharmonii, ničíme okolo sebe všechno a cokoliv nám přijde pod ruku. Pokud zde zůstaneme příliš dlouho, náš nedostatek moudrosti zničí i nás samotné. Podívejme se jen na životní prostředí ve světě a kolik válek proběhlo. Nicméně pro život jsme přesto nepostradatelní.

### Geometrické čočky k interpretaci Reality

Další věcí, kterou ode mě Thovt chtěl, bylo, abych se na tyto tři úrovně vědomí podíval geometricky, abych zjistil, jak tyto geometrické čočky vypadají. Nezapomeňte, že existuje pouze jediný Bůh, pouze jedna Realita. Avšak existuje mnoho způsobů interpretací Reality.

Nejvnitřnější čtverec (čtvrtý) na obrázku 9-5 představuje první úroveň; prostřední čtverec (pátý) druhou úroveň; a vnější (sedmý) třetí úroveň. Nejvnitřnější čtverec budu nazývat 8 ku 10 a znamená to, že strana čtverce měří osm poloměrů a průměr souvisejícího kruhu (pátého) měří deset. Prostřední čtverec měří 10 poloměrů napříč a šestý kruh napříč 12, proto tuto čočku budu nazývat 10 ku

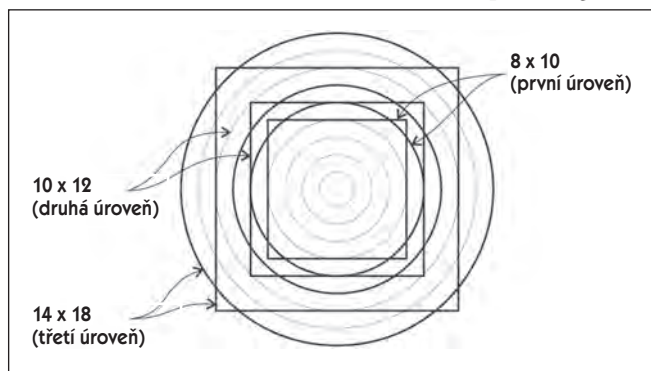

Obr. 9-5. Tři úrovně lidského vědomí z pohledu jednotek nebo poloměrů u párů kruh-čtverec

mená to, že strana čtverce měří osm poloměrů a průměr souvisejícího kruhu (pátého) měří deset. Prostřední čtverec měří 10 poloměrů napříč a šestý kruh napříč 12, proto tuto čočku budu nazývat 10 ku

12. To je prostřední neboli druhá úroveň, ve které se nyní nacházíme. Na úroveň Kristova vědomí připadá sedmému čtverci napříč 14 poloměrů a devátému kruhu napříč 18 poloměrů, a tak ji budu nazývat 14 ku 18. Máme tedy 8 ku 10, 10 ku 12 a 14 ku 18. V posvátné geometrii je pro všechno vždycky nějaký důvod. Nic – absolutně nic – se neděje bez důvodu. Mohli byste se zeptat, proč z celého spektra možností začíná být tato úroveň sebeuvědomělá, když zrovna čtvrtý čtverec je v harmonii s pátým kruhem?

### Příložený Ovoce života

Abychom pochopili proč, pojďme zkusit přiložit Ovoce života na tuto kresbu první úrovně vědomí (viz obrázek 9-6). Podívejte se na to! Přesně zapadá do čtvrtého čtverce a pátého kruhu. Naše 8 ku 10! Tento středový kruh je ten samý středový kruh jako na předešlé kresbě, jakožto všech pět soustředných kružnic. Tato kresba ovšem pouze ukazuje čtvrtý čtverec, který vytváří téměř dokonalý poměr  $\phi$  s pátým kruhem, jak to bylo vidět předtím. Vidíte tu dokonalost života? Vzorec Ovoce života byl za tímto vzorcem skrytý po celou dobu; dokonale pasují jeden k druhému. Z pohledu pravé hemisféry tím lze vysvětlit, proč se vědomí první úrovně stává sebeuvědomělým mezi čtvrtým a pátým kruhem – protože za touto částí vzorce byl skrytý tento posvátný obraz. Přesně v tomto okamžiku bylo Ovoce života dokončeno a poprvé se objevil poměr  $\phi$ . Když se poměr  $\phi$  objevil, nastal vlastně poprvé okamžik, kdy se vědomí mohlo manifestovat.

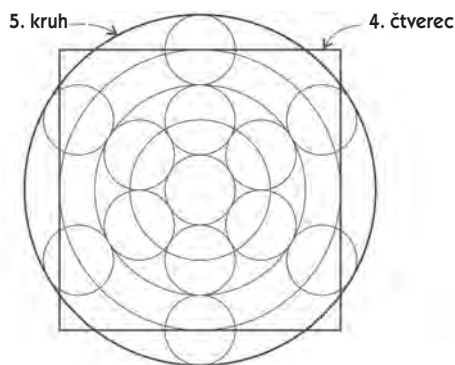

Obr. 9-6. Ovoce života přiložené na první úroveň vědomí

### Génius Lucie

Ještě jedna věc se vztahuje k těmto třem rozdílným obrazům vědomí. Když jsem objevil, že tyto nakreslené soustředné kruhy-čtverce mohou být dokonale přiloženy na vzorec Ovoce života, chtěl jsem zjistit, zda o tom bylo kdy něco napsáno. V tu dobu jsem seděl ve svém pokoji a poslouchal osobu Thovta, jehož nikdo kromě mě nemohl vidět, a on mi sděloval, že si Egypťané byli vědomi tří rozdílných úrovní lidského vědomí. Chtěl jsem vědět, jestli tato myšlenka existovala v egyptských dějinách, nehledě na to, co říkal on.

A když jsem se to pokoušel hledat v knihách, ke svému překvapení jsem to našel. Alespoň v knize od Lucie Lamy, neteře Schwaller de Lubitze. U žádného jiného autora jsem nenašel nic, co by se týkalo ideje tří úrovní lidského vědomí. Posvátnou geometrii u Egyp-



Obr. 9-7. Pohled ze strany na chrám v Karnaku, který Lucie sestavila dohromady



řanů Schwaller a Lucie chápali do hloubky. Většina egyptologů to *vůbec* nechápe dosud. Po studiu díla Lucie si jí cením, jako jednu z největších osobností, která se kdy zabývala posvátnou geometrií. Její práce mě absolutně ohromila. Vždy jsem se s ní chtěl setkat, ale nevyšlo to. Umřela pár let předtím, okolo roku 1989 v Abydu v Egyptě. Chci vám předvést něco z jejího díla, abyste mohli docenit její hodnotu.

Tento malý chrám (viz obr. 9-7) se nachází uvnitř chrámového komplexu v Karnaku. Karnak je propojený s chrámem v Luxoru dvě míle dlouhou širokou pěší cestou. Na obou stranách se nacházejí sfingy, blíže Luxoru mají sfingy lidské hlavy, a přibližujeme-li se Karnaku, mají hlavy beraní. Chrámový komplex v Karnaku je obrovský a nádrž, kde se staří kněží očišťovali, by vás udivila svojí výjimečnou velikostí. Abyste si udělali představu o velikosti tohoto malého chrámu, osoba, která by stála před ním, by sahala ke spodní hraně zešíkmené okenní římsy. Předtím, než Lucie objevila kameny tohoto chrámu, nacházely se doslova ve velké hromadě kamenů. Archeologové věděli, že kameny patří k sobě, jelikož byly specifické; žádný takový kámen v okolí se nepodobal těmto kamenům, archeologové však neměli tušení, jak chrám původně vypadal. Kameny proto nechali ladem na hromadě a doufali, že to někdy někdo vyřeší. Později objevili další velkou hromadu jedinečných kamenů, avšak s nimi si také nevěděli rady. Co vy byste udělali s touto kupou rozebraných kamenů? Těžko byste odhadli, jak budova vypadala původně, že?

Ale Lucie se podívala na kameny, párkrát je přeměřila a pak šla domů a namalovala náskres, který vypadal jako tato fotografie. Řekla: „Takhle to bude vypadat,“ a když se kameny daly dohromady, každý jednotlivý kámen pasoval do dalšího a vytvořil to, co vidíte na obrázku! Zнала posvátnou geometrii a udělala náskres jen po zhlédnutí kamenů a jejich přeměření. Podobným způsobem znovu

sestavila i jinou budovu. Myslím si, že její výkon je velmi výjimečný. Čím více studuji tuto ženu, tím více mě udivuje.

### Luciin žebřík

Před tím, než Lucie zemřela, vložila své znalosti Egyptanů o těchto třech úrovních vědomí do jediné kresby. O kresbě řekla, že to byl klíč k tomu, jak Egyptané chápali úrovně vědomí. Pokusil jsem se proto analyzovat, co o tomto tématu v této jediné kresbě sdělila.

Zde je její kresba (obrázek 9-8). Překreslil jsem ji na dalším obrázku (9-9) a později přidal vnější čárkovaný kruh, abych vám mohl ukázat něco dalšího. Obrázek nebyl zkopírován přesně, musel jsem ho proto překreslit.

První věcí, které jsem si na její kresbě všiml, byla hvězda Davidova uvnitř hvězdy Davidovy a v kruhu uprostřed. (To jsme už předtím viděli na Ovoci života [viz strana 201] a zakrátko to uvidíme znovu.) Nachází se tam také žebřík, procházející prostředkem, přičemž v rámci čtverce je tam 19 příček. Další dvě příčky se nacházejí nad čtvercem, a tudíž je na žebříku celkově 21 příček.

Podle Lucie jsou čísla 18, 19 a 21 přímo spojena s egyptským vnímáním těchto tří úrovní vědomí. Osmnáctka symbolizuje Abo-ridžince a podle popisu Lucie staří Egyptané věřili, že tito lidé neměli horní polovinu lebky. Očividně to byla lebka zešikmená dozadu. Když se přesuneme do druhé úrovně, „přidáme“ horní část lebky, a když se fyzicky přesuneme do třetí úrovně, před kterou nyní lidstvo stojí, vyroste nám velká lebka, a kruh se tak rozšíří ve vztahu ke

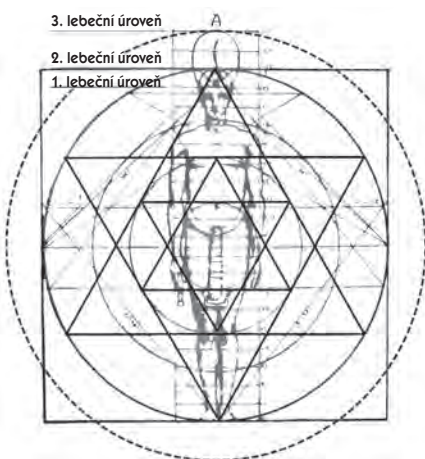

Obr. 9-9. Luciina kresba s novým vnějším kruhem kolem vršku hlavy třetí úrovně vědomí a malá a velká Davidova hvězda. Velikost obvodu nového kruhu odpovídá velikosti obvodu čtverce

čtverci do bodu poměru  $\sqrt{5}$  – na 21. Pokud nakreslíme kruh v poměru  $\sqrt{5}$  okolo čtverce, což je naznačeno v bodu A, dosáhneme přesně středu čáry 21. Podle Lucie tedy geometrie tohoto obrázku vlastně obsahuje každou úroveň lebky.

Obrázek 9-10 je schéma lidského mozku znázorňující, jak lze provést lobotomii odstraněním celé horní poloviny lebky s celým jejím obsahem a člověka to neusmrtí – což je pro mě samo



Obr. 9-8. Původní kresba Lucie Lamy

