



Antje Rittermann a Susann Rittermann

51 návodů a příběhů



LAVICE

a LAVIČKY ze dřeva



GRADA

51 návodů a příběhů

LAVICE

a LAVIČKY ze dřeva

Antje Rittermann
Susann Rittermann

Grada Publishing

Obsah



Úvod 7	Kapitola 1:	Kapitola 2:	Kapitola 3:
Nevšední lavičky 8	Jednoduché lavičky 12	Lavice s opěradlem 40	Lavice s opěradlem
Umístění, druh dřeva a konstrukce 10	Plážová lavička 14	Městská naturalistická lavička 42	a bočními opěrkami 78
Slovníček 184	U cesty k pláži 16	Lavička z dětské postýlky 44	Kaštanová lavička 80
Informace - foto 188	Z kontejneru na ulici 18	Krása hmotnosti 46	Tři sestry 84
Obrázky, odkazy, poděkování 189	Malá lavička 20	Drobná klasika 50	Vrabec a mák 86
O autorkách 190	Modřínová lavička 22	Lavice z hranolů 52	Výhled na Amstel 90
	Stará lavička ze Sentu 24	Přenosný sedák 54	Trixina lavička 92
	Z ulice pro ulici 26	Dlouhá lavice 58	Tradiční lavička 96
	Amsterdamská lípa 28	Chytře seskládaná lavice 60	Dřevěné dárky 98
	Lavička pro babičku 30	Poslední zůstává 62	Alfredova lavička 102
	Epalita 32	Černá lavička z Entrepotdoku 64	Galerie 106
	Lavička pro všechny 34	Kočárová lavička 66	
	Galerie 38	Zašedlá krása 68	
		Robustní lavička 70	
		Konzolová lavice 72	
		Galerie 76	

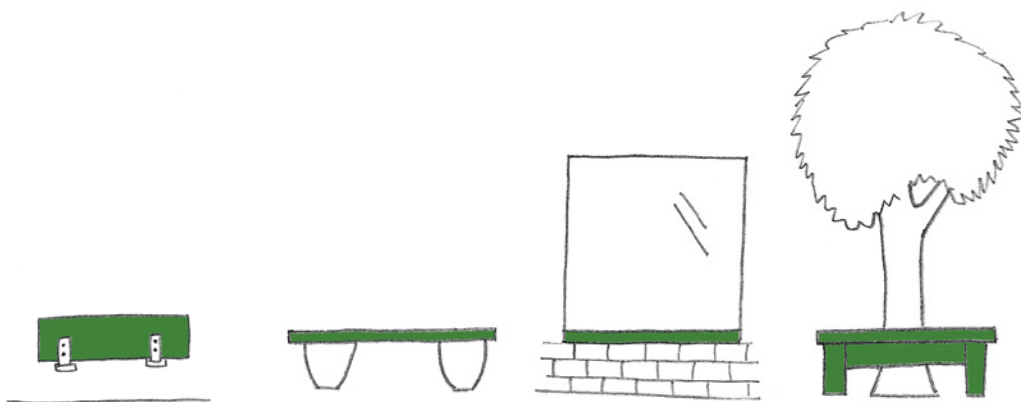

Kapitola 4:
Sklápací lavičky 108

- Jednoduchá elegance 110
- Skládací lavice před domem „Ustaria Crusch Alba“ 112
- Lavice na řetězech 114
- Posezení na bedně se zahradnickým nářadím 116
- Menovny lavičky 120
- Lavička Ninette 124
- Lavička místo balkonu 126
- Galerie 130

Kapitola 5:
Neobvyklé nohy 132

- Lavička na kolejnicích 134
- Lavička na úhelnících 136
- Olivovníková lavička 138
- Lavička u stromu 140
- Skateboardová lavička 142
- Galerie 146

Kapitola 6:
Parapetní lavičky 148

- Berlínská lavička 150
- Jednoduchá a krásná 152
- Galerie 154

Kapitola 7:
Lavičky okolo stromů 156

- Lavička s květinovým truhlíkem 158
- Lavička jako obrazový rám 160
- Laťová lavička 162
- Lavička z lodní bedny 164
- Galerie 166



Kapitola 8:
Výroba 168

- Určení rozměrů 170
- Konstrukční tipy 172
- Dělení dřeva 174
- Spojování dřeva 176





Úvod

Rozhodly jsme se vyhledávat vlastnoručně vyrobené dřevěné konstrukce lavičky, stojící na veřejných prostranstvích. Vzhledem k tomu, že jsme se řezáním a šroubováním zabývaly i my samy, zajímal nás důvod, proč se někdo rozhodl někde postavit lavičku? A pak jsme je najednou objevovaly všude, případně jsme se vracely na místa, kde už jsme jednou byly.

Během hledání jsme učily lépe se dívat a objevené lavičky si podrobněji prohlížet. Při pokládání otázek jsme se pak dozvěděly spoustu epických příběhů i zajímavostí o historických konstrukcích, místních zvláštnotech, osobních dramatech, politických intrikách a malých úspěších. Vznik těchto dřevěných laviček si vyžádal sám život, přičemž jejich konstrukce nebyla nikdy to hlavní.

Naše poznámkové bloky se plnily nekonečným množstvím informací, které jsme se snažily uspořádat a strukturovat pomocí dotazníků. Organizování celé té spousty setkání na různých místech bylo časově náročné, ale vzrušující. Většinou jsme se setkávaly s otevřenými a přátelskými lidmi, kteří si naši sbírku laviček oblíbili a byli rádi, že i jinde žijí podobně smýšlející lidé.

O výrobu lavičky si někdy řekne samotné místo a jindy je tomu zase naopak. Vlastník lesa, zděděného po svých předcích, postupuje jinak než obyvatel města, který před čínžákem jen seskládá dřevěné palety.

Solidní řemeslo, a nebo spontánní akce, předpoklady, možnosti, řemeslný um i nároky se pokaždé liší. A jiný bývá často i cíl. Někdo chce pozvat sousedy ke společnému setkávání, případně je požádat, aby se k veřejné akci připojili. Lavička však vždy představuje nabídku k trávení společných chvil, protože i lavice tvořená jediným obyčejným prknem zve ke sdílení. Na rozdíl od židle totiž poskytuje místo k sezení pro více než jednu osobu.

Tato kniha vznikla díky ochotě stavitelů laviček, kteří se s námi chtěli podělit o své znalosti a dovednosti.

Milí stavitelé laviček, tato kniha vznikla hlavně vaší zásluhou!

Autorky

Úvod

Nevšední lavičky



Lavička k příležitosti Dne stromů, Berlín

„Lavičkáři“ se nejobtížněji shánějí pro „Den stromů“. Před který vchod by se lavička hodila lépe? Nalevo nebo napravo od něj? K přízemní nebo přední části domu? Nebo snad máte dopisní schránky ve dvoře? A co když bude lavička překážet chodcům na chodníku? Dokud jsme neoslovily servírku v kavárně, vypadalo to beznadějně. Naši otázku však zaslechl jeden z hostů, z něhož se vyklubal autor mnoha laviček – pan Heiner Funken. A od něho jsme se dozvěděly, že se jeho sousedé zajímají o stromy. A když se je město rozhodlo bezdůvodně pokácet, začali proti tomu protestovat. Dokonce si nechali vypracovat vlastní znalecký posudek, který přinesli starostovi i s vykopanými kořeny stromu. Pak díky sponzorským darům nakoupili a vysázeli nové stromky. A právě tehdy spatřila světlo světa i jednoduchá lavička, stlučená z lišt, která zároveň chrání kmen stromu i jeho kořeny.



Setkání kola s kuchyňskou lavičí, Berlín

V obchodě s jízdními koly jsem se setkala s panem M. – vysokým, potetovaným blondýnem vikinského typu. Ten se mi pak v kavárně na druhé straně ulice svěřil, že lavičku původně získal od sousedů, když vyklízeli sklep a bylo jim ji líto vyhodit. A vzhledem k tomu, že se jednalo o velmi milé a hodné lidi, rodáky z východního Berlína, nedokázal jejich nabídku jednoduše odmítnout a starou kuchyňskou lavičí, pocházející z dob někdejší NDR, si vzal. Moc se mu ale nelíbila, proto ji začal zkrášlovat vyřazenými díly ze své dílny na jízdní kola: sedák a opěradlo lavice vylepšil koly, zatímco hrany opěradla vyzdobil převodníky a cyklistickými řetězy. Nohy pak opatřil ozubenými kolečky a cyklistická kola se změnila v loketní opěrky. Lavička tím dostala úplně jiný charakter. Na můj dotaz, týkající se poněkud bojovného vzhledu lavičky, mi M. odpověděl, že se pravidelně účastní jakéhosi rytířského klání na kolech, známého pod názvem Bärliner Pedälbättle, jejíž účastníci si z vyřazených dílů jízdních kol vyrábějí doslova na koleně chladně zbraně, vozy i brnění.

Označení pozemku, Athény

Během měření lavičky k nám přistoupili nějací lidé s otázkou, zda nám nemohou nějak pomoci? Odpověděli jsme, že s měřením sice ne, ale s hledáním autorů svépomocí vyrobených laviček ano. Měly jsme štěstí. Narazily jsme totiž na ty pravé lidi. Muž se rozloučil s manželkou a se synem s tím, že má před sebou práci – tím myslel nás. Našeho průvodce touto čtvrtí Paula Snowa z Maroka všichni lidé srdečně zdravili. Paul nám při procházce ukazoval lavičky, obchody se dřevem a nářadím i proluky po stržených budovách, určené k ozelenění, označené červenými paletovými lavičkami. A přesně ty jsme hledaly. Paletový nábytek v jeho přirozeném prostředí. Všechno jsme si směly vyfotografovat, protože jsme ze všech stran slyšely ono kouzelné slůvko „Ano“. Kapitalistické výmysly, jako jsou třeba autorská práva, tady v autonomní Exarchii zjevně neznají. U šálku kávy v pouliční kavárně kávu jsme si pak připadaly jako po úspěšném lovu. A ten pocit byl oboustranný.



Jan Steen, Amsterdam

Rob si před domem č. 55 v ulici pojmenované po nizozemském malíři tzv. zlatého věku Janu Steenovi, známém svým lehce ironickým pohledem na každodenní život, vyrobil lavičku, která sem dokonale zapadla. Rob nás přivítal v rozepnuté košili a brýlemi na blond vlasech. Mezi rty měl nezapálený joint a v ruce rozbitý květináč. Při posezení nad šálkem kávy nám vyprávěl, že díky zboření domu, který stával hned za rohem, měl veškerý potřebný materiál na dosah ruky. K výrobě své lavičky nepotřeboval ani lepidlo ani vruty. Jednotlivé části své lavice jednoduše naskládal na sebe, podložil je starými vrtnými jádry a zaklínil pod okenní parapet. Někteří návštěvníci se na lavičku podepisují. Z našeho pohledu se jednalo o jednu z nejrychleji postavených laviček, jaké jsme kdy viděly.



Lavice učitele matematiky, Amsterdam

Komu čest, tomu čest! Lavička se může díky nabídnuté příležitosti změnit v jakousi společnou pohovku, alespoň tak jí nazývá Anton. Obyvatelé jeho domovské obce se dodnes rádi scházejí při sousedských setkáních. A když Anton obdržel královské vyznamenání za příkladné vykonávání své čestné funkce, chtěl mu každý pogratulovat. Jenže na osobní setkání nebyl v té době čas, proto se se svou rodinou spojil alespoň elektronicky a telefonicky. A když se jeho syn Max odstěhoval do Amsterdamu, postavil mu tuto lavičku, aby se díky ní mohl rychleji seznámit se svými novými sousedy. Jako bývalému učiteli matematiky se mu podařilo sehnat vyřazenou školní lavici, která nyní zve kolemjdoucí a sousedy v amsterdamské městské části Oud-West k posezení. Díky své více než třímetrové délce totiž poskytuje dost prostoru pro každého a zároveň svou nevelkou šířkou nepřekáží chodcům.



Umístění, druh dřeva a konstrukce

Životnost každé lavičky v zásadě určují tři faktory:

1. stanoviště
2. druh použitého dřeva
3. konstrukce

Stanoviště

Lavička by měla stát na slunečném a vzdušném místě s rychle vysychajícím povrchem, aby nedocházelo k hromadění nebo vzlínání vlhkosti do nohou. Svou roli tu hrají i celkové klimatické podmínky. Lavičky v oblastech s nízkými srážkami nebo s nízkou vlhkostí vzduchu větrávají pomaleji. Životnost lavic však mohou ovlivnit i mikroorganismy rozkládající dřevo a dřevokazný hmyz. Jinými slovy: pro životnost lavičky je důležité její stanoviště. Je totiž rozdílné, stojí-li na zastíněné vlhké louce, nebo na vzdušném a slunečném místě vydlážděném kostkami. Pokud však nemáte na výběr a musíte ji postavit vedle vchodových dveří nebo do nepříliš vhodně umístěného okenního výklenku, můžete její životnost prodloužit použitím odolného druhu dřeva a kvalitní konstrukcí. Ale na veřejném prostranství musíte počítat vždy i s vandalismem a nepřízní úřadů.

Druh dřeva

Zdaleka nejtrvanlivějším a nejpevnějším střevoevropským dřevem je akát, který je navíc mimořádně odolný vůči hnilobě a dřevokaznému hmyzu. I proto je tato dřevina oblíbeným materiálem stavitelů dětských hřišť. Jejich vybavení totiž musí splňovat přísné bezpečnostní normy. Akátové dřevo, které výborně snáší styk se zemí, se používá všude tam, kde je třeba sloupky nebo tyče zasunout bez dodatečných úprav do země. Pokud tedy máte v úmyslu zapustit nohy lavičky do země, pak rozhodně vyžijte akát. Zejména, pokud použijete jen odolnější jádrové dřevo.

Ve venkovním prostředí se často používá modřín a dub, které také dobře vzdorují povětrnostním vlivům. Podobně odolná je i původně severoamerická douglaska tisolistá.

Určení absolutní trvanlivosti dřeva je téměř nemožné, protože životnost toho kterého druhu dřeva závisí na mnoha faktorech. Evropská norma (350) rozděluje nejdůležitější stavební dříví do několika tříd trvanlivosti*. Obecně platí, že s třídou trvanlivosti stoupá i pravděpodobnost dlouhé životnosti. Jenže důkazem nepříliš velké smysluplnosti této klasifikace jsou například „naše“ modřínové lavičky z Engadinu: modřín totiž podle normy EU patří do třídy 3–4, podle níž je „málo až středně trvanlivý“. Padesátileté až sedmdesátileté lavičky z Engadinu však byly po celou dobu své existence neustále vystavené povětrnostním vlivům...

K výrobě mnohých laviček z této knihy bylo použito borové nebo recyklované dřevo a i navzdory tomu se mohou pochlubit pozoruhodnou životností. Z toho vyplývá, že typ použitého dřeva nemusí být jediným rozhodujícím faktorem. Příkladně stejně důležitá je i zvolená konstrukce a povrchová úprava.

Konstrukce

Konstrukce lavičky zvláště určuje její odolnost vůči povětrnostním vlivům. Chybný výběr materiálu či nevhodnou konstrukci totiž nelze zcela zachránit žádnou povrchovou úpravou nebo ochranným chemickým nátěrem. Hlavním cílem konstrukční ochrany proti povětrnostním vlivům je zajištění co nejrychlejšího odtoku srážkové vody, zatímco rychlému vysychání mokrého dřeva může napomoci vzdušné místo a sluneční světlo. Tímto způsobem lze také zabránit i poškození dřeva hmyzem a napadení houbami.

K prodloužení trvanlivosti pomůže dodržení těchto několika pokynů:

1. Čelní plochy dřeva by neměly být vystaveny povětrnostním vlivům

Čelní plochy dřeva totiž zvláště silně vstřebávají vlhkost. Absorpce vody je v jejich případě mnohonásobně vyšší než u podélných ploch. To ovšem neznamená, že by vaše konstrukce neměla mít žádné vzhůru směřující čelní plochy! Ty by však měly být překryty třeba lištou nebo prknem. A pokud je není možné zakrýt, zkuste je kvůli lepšímu odtoku vody alespoň zkosit.

2. Žádná stojatá voda

Pokuste se zabránit hromadění vody na vodorovných plochách, jako jsou sedák či loketní opěrka. Usnadněním jejího rychlého odtoku umožníte rychlejší vysychání mokrého dřeva. Pomůže i náklon sedáku a loketních opěrek po směru dřevních vláken. Některé konstrukce lavic však náklon sedáku neumožňují. Nejběžnější sklon sedáku a loketních opěrek je směrem k opěradlu, pracovat však lze i s tloušťkou sedací části. Silné prkno schne totiž déle než tenké. Rychleji vysychají i jednotlivá prkna a lišty s meziprostory, které podporují lepší větrání. Vyhněte se i slepým dutinám, vznikajícím například při zapouštění vrutů, i dalším prohlubním, ve kterých se může hromadit a dlouho zadržovat voda.

3. Žádné ostré hrany

Voda se kvůli povrchovému napětí drží dlouho i na ostrých hranách, které je vhodnější kvůli lepšímu odtoku mírně srazit nebo zaoblit.

4. Žádná kůra

Před instalací pečlivě odstraňte kůru z kulatiny nebo prken, čímž zabráníte vzniku prostředí vhodného pro množení dřevokazných brouků nebo hub.

5. Žádné drsné povrchy

Hoblovaná prkna odvádějí srážky snáz a rychleji než desky s hrubým povrchem.

6. Zabraňte vzniku vlhkých míst

Jejich tvorbě lze zabránit pravidelným odstraňováním nečistot, písku, hlíny nebo listů ze spár a okolí nohou lavice.

Jednoduché lavičky



Součástí laviček, uvedených v této kapitole, jsou pouze sedáky a jejich podpůrné nohy.



Kapitola 1





Plážová lavička

Tuto lavičku vybudoval přímo na pláži obyvatel místního kempu. Lavička bývá svědkem obřadu, důležitém pro celou řadu táborníků: to znamená odebrat se hned ráno na pláž a skočit do moře, bez ohledu na jeho teplotu. Lavička nabízí pohodlí. Lidé si na ni odkládají ručníky a po koupeli si na ní mohou vychutnat šálek kávy. Večer pak následuje neméně důležitý rituál: pozorování slunce zapadajícího za mořský obzor.

Hodnocení: Podivuhodná je její jednoduchost.

Konstrukce: Sedák z fošny spočívá na dvou svislých fošnách nebo půlkulatinách zanořených hluboko do země.

Výhody konstrukce: Jednoduchá, ale překvapivě stabilní díky nohám, zapuštěným hluboko do země. Dubové nohy zahrabané do písku nehnijí.

Rok výroby	2017
Stavitel	neznámý
Místo	Rujana, D
Datum	14. 4. 2017 AR
Výška sedáku	44 cm
Hloubka sedáku	34–40 cm
Šířka sedáku	150 cm

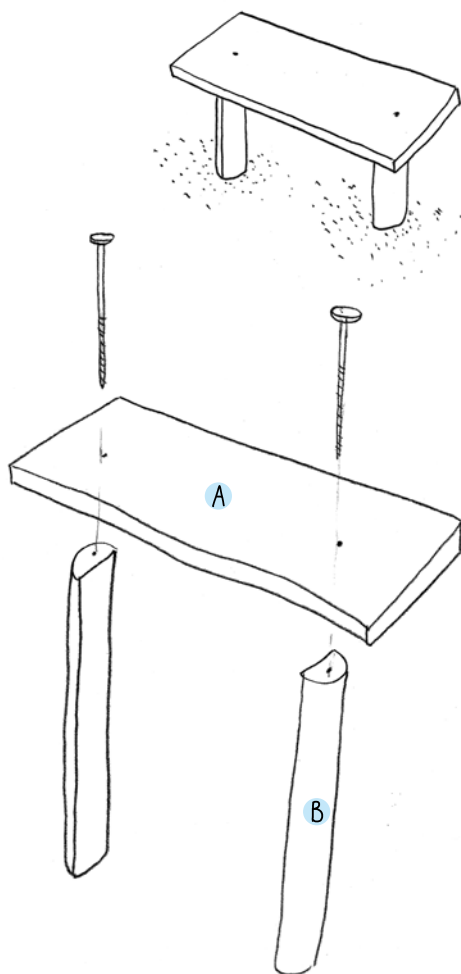
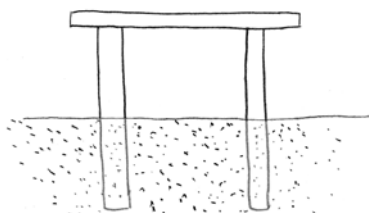

Výroba

- vykopání děr, změření hloubky skládacím metrem (nohy by měly vystupovat nad povrch země jen natolik, aby umožnily výšku sedáku 43 cm)
- vložení nohou do děr a jejich vyrovnání tak, aby byly čelní plochy rovně a ve stejné výšce
- položení sedáku na nohy
- předvrtání otvoru do první nohy shora přes sedák, závrt by měl směřovat do jádrového dřeva, protože bělové dřevo rychleji zvětrává
- přitlučení sedáku krokovými hřebíky
- použití stejného postupu i u druhé nohy
- zaházení děr a udusání písku kolem nohou
- doladění postavení nohou a vyzkoušení sedáku

Materiál a rozměry

- A** sedák: borovicová fošna, silná 5 cm, široká 40 cm a dlouhá 150 cm
 - B** nohy: dubová kulatina, \varnothing asi 18 cm, rozštípnutá sekerou, délka 110 cm
- 2 krokrové hřebíky* 6 × 210 mm



U cesty k pláži

Tato lavička se nachází v prostoru lesního kempu; přímo u stezky, spojující kemp s mořem. Lidé na ni často usedají, aby si mohli sundat boty a přejít pláž bosí. Jejím autorem byl jeden z návštěvníků kempu, známý pod jménem Fuchs. Jeho lavička vydrží odhadem nejméně 20 let. Její životnost však ohrožuje dřevokazný hmyz včetně mravenců a kůrovce.

Hodnocení: Robustní stabilní lavička, kterou lze postavit bez větší námahy.

Konstrukce: Sedák z borovicové půlkulatiny podpírají dvě dubové fošny nebo trámy zapuštěné do písčité půdy. O dobré uchycení sedáku se starají dvě prohlubně na jeho spodní straně. Sedák je přítlučný k nohám pomocí krokrových hřebů.

Výhody konstrukce: Písčité dno umožňuje dobrý odtok vody. Dubové nohy jsou robustní a odolné proti povětrnostním vlivům a současně lavice stojí na slunném a vzdušném místě.

Rok výroby	2010
Výrobce	Fuchs
Místo	Rujana, D
Datum	14. 4. 2017 AR
Výška sedáku	51 cm
Hloubka sedáku	37 cm
Šířka sedáku	129 cm

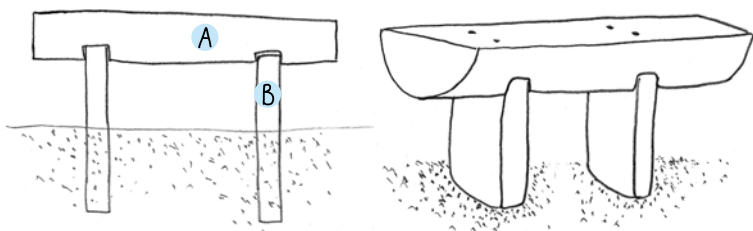

Nářadí

rýč
 skládací metr
 vodováha
 motorová řetězová pila
 elektrický nebo ruční hoblík
 sekera
 gumová palička
 akumulátorový šroubovák
 s vrtákem do dřeva (60 mm)
 kladivo
 akumulátorová bruska
 s plochým kotoučem (zrnitost 40)
 ostrý nůž

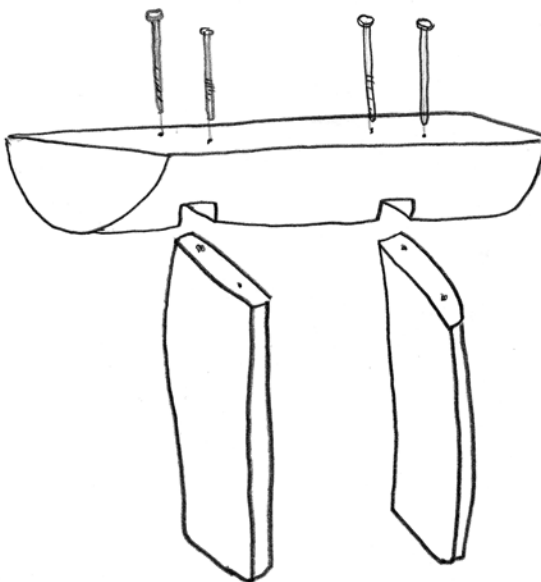

Výroba

- naříznutí prohlubní pro nohy na spodní straně sedáku motorovou pilou, jejich vysekání sekerou a vyhlazení motorovou pilou
- vykopání děr pro nohy
- zkontrolování vzdáleností mezi otvory a jejich hloubku (kvůli výšce sedáku) skládacím metrem
- usazení a vyrovnaní sedáku
- kontrola uchycení sedáku
- předvrtání otvoru sedákem do první nohy a jeho přibití krokrovým hřebem
- zarovnání druhé nohy (otvor by měl být kvůli případnému posunu mírně větší), předvrtání a přibití krokrovým hřebem
- kontrola sklonu sedáku pomocí vodováhy, sedák by měl být mírně nakloněn ve směru dřevních vláken
- zasypání otvorů pískem a jeho udušení
- přitlučení přichycených hřebů napevno, zpevnění každého spoje druhým hřebem
- obroušení sedáku a zkosení hran*

Materiál a rozměry

- **A** sedák: borovicová půlkulatina, zbavená kůry, \varnothing zhruba 40 cm, délka 129 cm
 - **B** nohy: dubové fošny, zbavené kůry, délka zhruba 100 cm
- 4 krokrové hřeby 6 × 250 mm



Z kontejneru na ulici

Všedi ulice si okamžitě všimnete neopracovaných dřevěných trámů, pocházejících ze střešního krovu strženého domu, které Martin našel v kontejneru. Ochotní polští dělníci mu je nejenom vyndali z kontejneru, ale dokonce mu je přinesli až na dvůr. Tam ležely dva až tři týdny do chvíle, kdy se Martin a jeho kamarád pustil do stavby lavičky, stojící dnes před obchodem jeho ženy. Za zmínku stojí i přišroubovaná destička s okem pro přivázání psa. Což v Berlíně není zas až tak běžné.

Hodnocení: Rychlá, nekomplikovaná, snadno sestavitelná lavička. Hmotnost trámů však vyžaduje silné svaly nebo další pár ochotných rukou.

Konstrukce: Nohy nahrazují dva vodorovné trámy spočívající na zemi. Na nich leží sedák složený ze dvou trámů, sešroubovaných závitovými tyčemi.

Výhody konstrukce: Značná hmotnost lavičky odrazuje zloděje i vandaly.

Rok výroby	2017
Výrobce	Martin Raucht
Místo	Berlin, Prenzlauer Berg, D
Datum	14. 2. 2018 AR
Výška sedáku	44,5 cm
Hloubka sedáku	47 cm
Šířka sedáku	160 cm

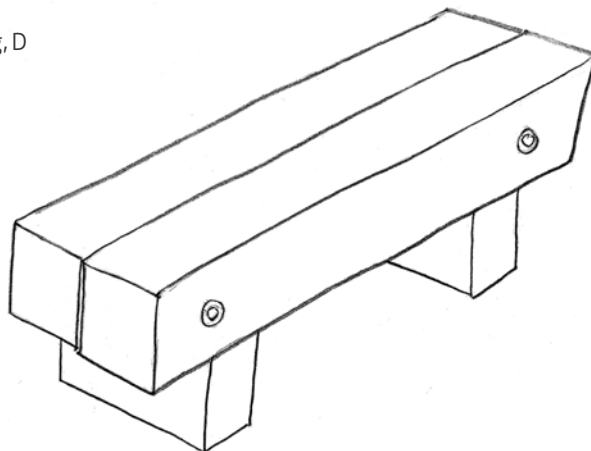

Nářadí

řetězová pila
vrtačka
vrták na dlouhé otvory
kladivo k zatlučení závitových tyčí
plochý klíč
akumulátorový šroubovák
pilka na železo

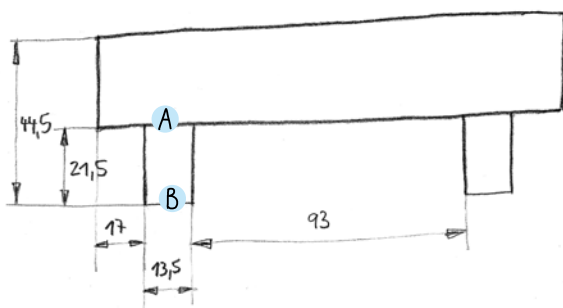

Čelní pohled

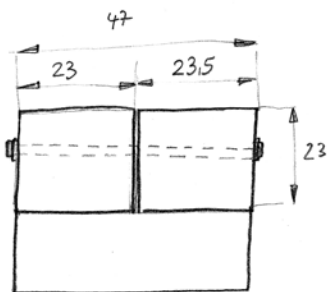

Boční pohled

Výroba

- přirůznutí trámů na sedák a nohy motorovou pilou
- postavení a vyrovnání nohou
- položení a vyrovnání obou trámů sedáku
- vyvrtání otvorů pro závitové tyče pomocí vrtáku na dlouhé otvory a prostrčení závitových tyčí
- oboustranné spojení sedáku podložkami a dvěma maticemi
- přišroubování úhelníků pod sedák a jeho připojení k nohám
- přišroubování kovové destičky s okem

Materiál a rozměry

střešní trám (pravděpodobně borovice)

A sedák: 2 kusy trámu, 23 × 23 × 160 cm
a 23,5 × 23 × 160 cm

B nohy: 2 kusy trámu, 21,5 × 13,5 × 47 cm
2 závitové tyče \varnothing 8 mm, délka 47 cm

4 matice a 4 podložky

4 úhelníky a vrutky

vázací oko s platem (nerez) a vrutky